



eFOLDi®



Manual de usuario de eFOLDi

Modelo: Explorer (MK1.5)

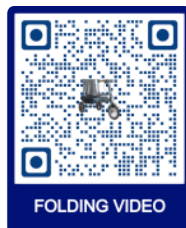

SunTech UK Ltd

Comprado de:

Fecha de compra:

Número de serie:

Consulte la imagen que muestra la ubicación del número de serie.



Índice

1	Bienvenida	2
2	Términos, condiciones y exenciones de responsabilidad	3
3	Descripción del producto	6
4	Componentes	7
5	Directrices de seguridad	10
6	Instrucciones de plegado	14
7	Conducir su scooter	25
8	Información sobre batería y carga	29
9	Controles y mantenimiento	32
10	Reforma	33
11	Vigilancia poscomercialización	34
12	Especificaciones técnicas	35
13	Anexo	36

Bienvenida

Gracias por elegir un producto eFOLDi como solución de movilidad.

Soy Sumi Wang, fundadora de SunTech UK y me gustaría darte la bienvenida a la familia de usuarios de eFOLDi.

SunTech UK fabrica una serie de tecnologías de asistencia para ayudarte a sacar el máximo partido a la vida. Nuestra misión es ofrecer a nuestros clientes libertad, amistad y diversión con una variedad de soluciones de movilidad fáciles de usar, cómodas y líderes en el mercado.

Su eFOLDi ha sido fabricado con los más altos estándares y su calidad ha sido comprobada por nuestros propios técnicos de venta antes de la entrega, para ofrecerte un producto que le dará muchos años de libertad y diversión con un servicio fiable.

Por lo tanto, le rogamos que se tome un tiempo para leer el manual de usuario y los documentos suministrados antes de utilizar su eFOLDi por primera vez, esto le ayudará a conocer el producto y a obtener el máximo disfrute y seguridad de su(s) nuevo(s) producto(s) eFOLDi. Con un poco de práctica se familiarizará rápidamente con las funciones de su eFOLDi.

SunTech UK se enorgullece de sus productos de alta calidad y de su servicio de atención al cliente, así que no olvide registrar su(s) producto(s) en:

<https://efoldi.com/register-warranty>

Esto nos ayudará a asistirle en caso de cualquier dificultad que pueda experimentar en el futuro. Estoy segura de que encontrará en su eFOLDi un amigo y compañero fiable y le agradezco su encargo y su confianza en nuestros productos.

Un cordial saludo,



Sumi Wang

Términos, condiciones y exenciones de responsabilidad

Los términos "nosotros", "nuestro", "SunTech UK" y "SunTech UK Ltd" hacen referencia a SunTech UK Limited, que es una empresa registrada en el Reino Unido, limitada por garantía y registrada con el número 06906908. El término "página web" hace referencia a la página web que se encuentra en línea en www.efoldi.com. Los términos "usted", "su", "usuario" y "conductor" hacen referencia a la persona que utiliza el eFOLDi, sin perjuicio de cualquier persona que maneje el eFOLDi por el usuario, si es diferente de este, incluyendo el manejo general, el mantenimiento, las reparaciones, etc.

Acuerdo del comprador

Al aceptar la entrega de este eFOLDi, usted se compromete a no cambiar, alterar o modificar este eFOLDi y/o cualquier pieza suministrada con él o subsecuentemente para él, y/o hacer inoperable o inseguro, cualquier protector u otras características de seguridad de este producto; no instalar, rechazar o descuidar cualquier kit de adaptación, ya que el encargado de proporcionarlo deberá ser SunTech UK Ltd para mejorar y/o preservar el uso seguro de este producto. También se compromete a aceptar y cumplir los términos y condiciones contenidos en este documento y que se pueden revisar y actualizar periódicamente en nuestra página web, siendo de inmediata aplicación. Al utilizar el eFOLDi y/o los accesorios y/o componentes suministrados con/o para el eFOLDi, el usuario reconoce haber leído y comprendido el/los uso(s) y las limitaciones del/los producto(s) sin excepciones. Esto no supondrá una renuncia a las garantías implícitas, que el cliente conserva tal y como establece la ley.

Las garantías quedarán anuladas y SunTech UK Ltd no aceptará responsabilidad alguna en caso de uso incorrecto y/o abuso de los productos, en parte o en su totalidad, por parte del usuario y/o de cualquier persona no autorizada, lo que puede incluir (pero no se limita a); el incumplimiento por parte del usuario de todos los requisitos y directrices legales, independientemente del lu-

gar o la forma en que se utilice o se pretenda utilizar, la falta de mantenimiento o el mantenimiento inadecuado, el mantenimiento (al margen del mantenimiento rutinario descrito en este manual por parte del usuario) por parte de cualquier persona no autorizada para ello, las reparaciones no autorizadas, el desmontaje no autorizado del vehículo o de sus componentes, incluidos (pero no limitados a) el paquete de baterías y los controladores, las modificaciones o alteraciones no autorizadas, el incumplimiento de los procedimientos correctos de plegado y desplegado, los daños o lesiones causados de cualquier manera, la no aplicación de todas las precauciones de seguridad razonables y apropiadas en todo momento, el uso inadecuado del vehículo y/o las piezas y/o los accesorios que sean utilizados por más de una persona en cualquier momento, el uso en cualquier deporte de competición, carreras, acrobacias, saltos u otra actividad similar.

Nuestra responsabilidad y la de nuestros proveedores ante el usuario o terceros en cualquier circunstancia se limita al coste del usuario de los productos adquiridos que cumplan los requisitos. Los productos que reúnen los requisitos necesarios para la devolución, tal y como se indica en la política de devoluciones, en la página web: www.efoldi.com/return-policy.

La información de este manual de usuario está sujeta a cambios sin previo aviso. Para obtener las últimas actualizaciones e información, visite nuestra página web en: www.efoldi.com.



No deberán utilizar el scooter:

Personas que no puedan:

- Plegarlo o desplegarlo utilizando ambas manos*;
- Moverse al asiento* y permanecer sentado en posición vertical en todo momento, sin ayuda mientras el vehículo está en movimiento;
- Colocar y mantener los pies en los estribos;
- Accionar todos los mandos de forma completa y según lo previsto;
- Girar de forma competente y adecuada en todo momento y en todas las condiciones;
- Mantener un conocimiento adecuado de todas las circunstancias relevantes para cada trayecto y tomar las medidas apropiadas que puedan ser necesarias para evitar un percance;
- Levantarlo total o parcialmente según las necesidades del usuario*.

* A no ser que esté acompañado por una persona suficientemente capaz y competente para llevar a cabo esa tarea.

Conformidad del producto:

Seguridad:	EN12184
CEM:	ISO7176-21
Gestión de riesgos:	ISO14971
Productos sanitarios europeos:	Directiva 2017/745/CEE

Envío y entrega:

Al comprobar el pedido de venta o la factura, asegúrese de que la entrega está completa, ya que algunos componentes pueden estar empaquetados individualmente. Si no recibe una entrega completa, póngase en contacto con nosotros inmediatamente. En caso de que se hayan producido daños durante el transporte, ya sea en el embalaje o en el contenido, póngase en contacto con la empresa de transporte responsable.

Descripción del producto

El eFOLDi Explorer (MK1.5) es un producto de gama alta de SunTech UK Ltd que pesa solo 19 kg con la batería incluida y alcanza una velocidad máxima de 12 km/h. Es increíblemente fácil de montar y plegar, y cumple totalmente con las normas de las compañías aéreas. El eFOLDi Explorer (MK1.5) es el compañero de viaje perfecto, tanto en el país como en el extranjero.



Modo de almacenamiento



Modo silla



Modo carro



Modo Scooter

Modelo: Explorer (MK1.5)

Uso previsto / propósito del dispositivo:

El dispositivo está destinado a proporcionar movilidad a una persona discapacitada o con movilidad limitada en una posición sentada.

Componentes

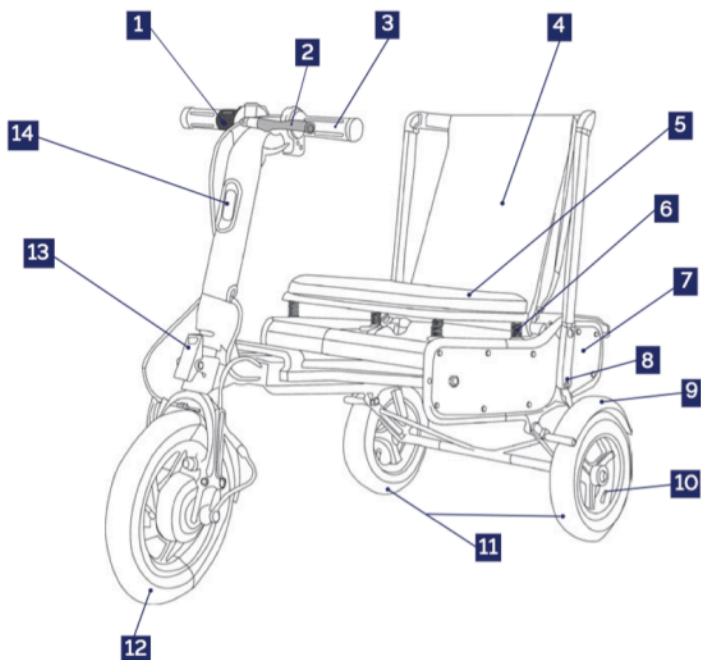

1	Acelerador de giro	2	Palanca de freno manual
3	Manillar	4	Cubierta del respaldo
5	Asiento	6	Muelle de suspensión del asiento
7	Panel lateral de PVC	8	Bastidor del respaldo
9	Guardabarros	10	Válvula del neumático
11	Rueda trasera de 10 pulgadas	12	Motor de tracción delantera
13	Cierre A	14	Faro delantero

Componentes del modelo Explorer (MK1.5)

Barra de control

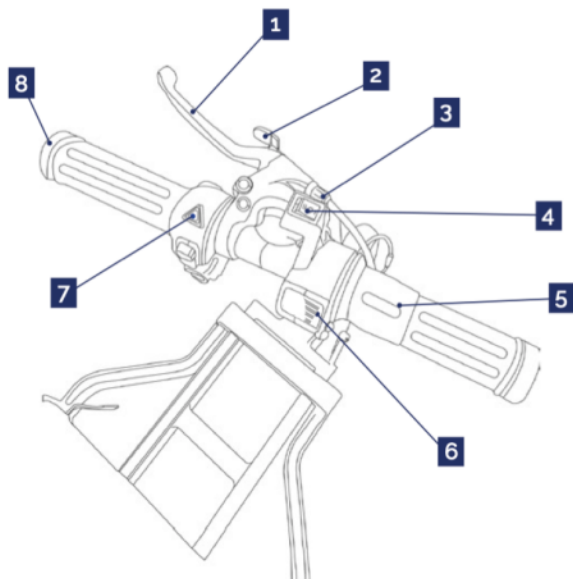

1	Palanca de freno manual
2*	Bloqueo de los frenos (bloqueo de estacionamiento)
3	Ajuste de los frenos
4**	Interruptor de velocidad/retroceso
5	Acelerador de gir
6***	Indicador de nivel de batería
7	Interruptor de las luces de emergencia
8	Indicador de giro

Barra de control del modelo Explorer (MK1.5)

Atención:

* Tire de la palanca de freno a fondo antes de accionarla, NO pliegue el scooter con el bloqueo del freno puesto.

** SInterruptor de velocidad:

I - Modo pavimento (6 km/h) 0 - Retroceso II - Modo carretera (12 km/h).

*** Indicación de la tensión de la batería:

4 barras = potencia máxima 1 barra = se requiere carga

Compartimento de la batería

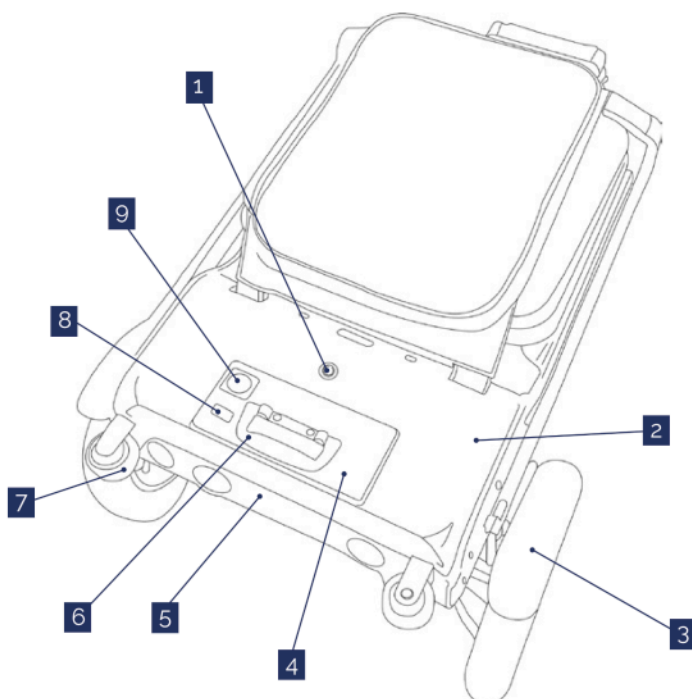

1	Bloqueo de la batería	2	Caja de la batería
3	Guardabarros trasero	4	Paquete de batería
5	Panel de luces trasero	6	Asa de la batería
7	Ruedas de maleta	8	Toma de corriente USB 5 V/1A
9	Punto de recarga		

Compartimento de la batería del modelo Explorer (MK1.5)

Directrices de seguridad



Atención

- Es responsabilidad del usuario leer el manual y los documentos suministrados antes de utilizar el eFOLDi y seguir todas las recomendaciones contenidas en el mismo, cumplir plenamente con todas las leyes locales de sus países y localidades y utilizar el eFOLDi con la debida diligencia y consideración hacia los demás usuarios de la vía pública y los peatones.
- El eFOLDi es sencillo de utilizar, pero su mecanismo de plegado puede causar lesiones importantes si se utiliza de forma inadecuada y se manipula sin el debido cuidado y diligencia. Para evitar cualquier riesgo de lesión, asegúrese de que las manos, los dedos, las joyas, la ropa y otros objetos no interfieran con el mecanismo de plegado o las partes móviles del eFOLDi y estudie el manual cuidadosamente antes de empezar a utilizarlo.
- Se aconseja que el usuario se familiarice con el procedimiento de plegado y desplegado antes de aventurarse al exterior. El usuario también debe asegurarse de familiarizarse con los controles y el manejo del scooter en una zona segura, lejos de obstáculos y de otros peatones o usuarios de la carretera.
- Se recomienda a los usuarios de eFOLDi que lleven la ropa adecuada cuando utilicen un scooter de movilidad, que debe incluir un casco homologado, zapatos o botas resistentes, guantes adecuados y ropa de protección de alta visibilidad como medida de seguridad.
- Cargue completamente la(s) batería(s) antes de usarlas por primera vez y siga las directrices de este manual para prolongar la vida útil de su batería.
- Su eFOLDi Explorer (MK1.5) solo debe apoyarse en sus ruedas traseras principales y en las ruedas de maleta cuando se encuentre en un terreno llano y estable.

Atención:

Cuando se desplace a una velocidad superior a la de un paseo lento, asegúrese de reducir la velocidad antes de girar.

NO circule por superficies ásperas, empedradas, embarradas o con grava suelta. Su eFOLDi está diseñado para senderos lisos y firmes, carreteras y zonas peatonales.

La distancia de frenado en pendientes puede ser significativamente mayor que en terreno llano. La temperatura de la superficie del scooter puede aumentar cuando se expone a fuentes externas de calor (por ejemplo, la luz solar)

Acérquese a los bordillos (de una altura máxima de 3 cm) con cuidado y en ángulo recto y crúcelos lentamente.

Cualquier vehículo puede ser peligroso para su conductor y para los demás usuarios de la vía pública y los peatones.

Conduzca siempre de forma responsable, respetuosa y con la debida atención a los demás.



Su eFOLDi Scooter **NO** es un juguete y no está recomendado para menores de 14 años. **NO** permita que los niños jueguen con o sobre el scooter. El mecanismo de plegado interno puede causar lesiones si se manipula con manos pequeñas.

NO se precipite al plegar o desplegar el scooter eFOLDi.

NO introduzca por ningún motivo las manos en el bastidor principal del scooter durante cada paso de plegado. Esto se debe a que las manos y los dedos pueden quedar atrapados en las palancas y los pivotes principales, lo que puede provocar lesiones graves.

NO lleve pasajeros en el scooter eFOLDi. Llevar pasajeros en el eFOLDi puede afectar al centro de gravedad y provocar un vuelco o una caída.



Al plegar o desplegar su eFOLDi (MK1.5) asegúrese de que:

- El scooter se coloca en un suelo o terreno llano.
- El interruptor principal está apagado.
- Todos los pasadores de los cierres están correctamente asegurados en su lugar, como se indica en las instrucciones y se muestra en las ilustraciones.
- El bloqueo de los frenos está desactivado.



Comprobación de seguridad antes del uso:

Se recomienda encarecidamente que realice una comprobación de seguridad antes de cada uso para asegurarse de que su eFOLDi funciona de manera fluida y segura.

- Compruebe el correcto inflado de los neumáticos. Mantenga, pero no supere, la presión de los neumáticos recomendada por el fabricante;
- Compruebe todas las conexiones eléctricas. Asegúrese de que estén bien sujetas y no estén corroídas;
- Compruebe y pruebe el sistema de frenos;
- Compruebe con frecuencia si hay cierres, fijaciones y otros componentes sueltos.

Condiciones ambientales:

- Temperatura de funcionamiento: -25 °C a 30 °C
Humedad relativa de funcionamiento: 60 % ± 20 %
Temperatura de almacenamiento: -25 °C a 50 °C
Humedad relativa de almacenamiento: 60 % ± 20 %
- Algunas piezas de la silla de ruedas eléctrica son susceptibles a cambios de temperatura. El controlador solo puede funcionar a temperaturas comprendidas entre -25 °C y 50 °C.



Advertencia de CEM

Las interferencias procedentes de fuentes de ondas de radio, como estaciones de radio, emisoras de televisión, radios bidireccionales o teléfonos móviles, pueden hacer que el scooter de movilidad suelte los frenos, se mueva por sí mismo o se desplace en direcciones no deseadas. Tam-

bién puede dañar permanentemente el sistema de control del scooter.

La intensidad de la energía EM o electromagnética que provoque interferencias puede medirse en voltios por metro (V/m). Cada scooter de movilidad puede resistir la IEM hasta una determinada intensidad. Esto se denomina «nivel de inmunidad ante las IEM». Cuanto más alto sea el nivel de inmunidad ante las IEM, mayor será la protección. Actualmente, el scooter eFOLDi tiene un nivel de inmunidad de al menos 20 V/m, lo que proporciona una protección útil frente a las fuentes habituales de IEM.

Las fuentes de IEM radiada pueden clasificarse a grandes rasgos en tres tipos: 1) Transceptores portátiles de mano. (normalmente con la antena montada en el aparato) 2) Transceptores móviles de medio alcance, como los que se utilizan en los coches de policía, camiones de bomberos, ambulancias y taxis. (normalmente con la antena montada en el vehículo) 3) Transmisores y transceptores de largo alcance, como los transmisores comerciales de radiodifusión (torres de antena de radio y televisión) y radios de aficionados (HAM).

Otros tipos de dispositivos portátiles, como los teléfonos inalámbricos, los ordenadores portátiles, las radios AM/FM, los televisores y los pequeños aparatos, como las afeitadoras eléctricas y los secadores de pelo, no suelen causar problemas de IEM.



Declaración de seguridad de MR

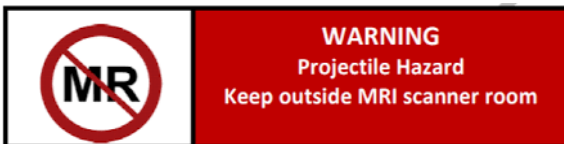

"El scooter eFOLDi es MR Unsafe. El dispositivo presenta un peligro de proyectil".

Instrucciones de plegado

Modo de plegado: De maleta a scooter



Estudie las instrucciones y la iluminación de la imagen para familiarizarse con los procedimientos de plegado y opere solamente una parte móvil al mismo tiempo.

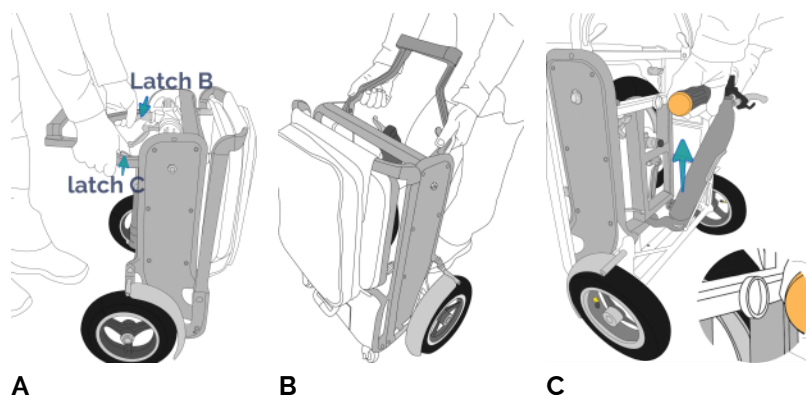

A Coloque el scooter en posición vertical y libere el asa de transporte/arrastre presionando los cierres B y C.

B Gire suavemente el asa de transporte hasta la posición vertical.

C Tire de la barra de control hacia usted, ejerciendo una suave presión y/o un movimiento de giro para liberarla del cierre magnético que la sujeta.



Por ningún motivo introduzca las manos en el bastidor principal del scooter durante cada proceso de plegado. Esto se debe a que las manos y los dedos pueden quedar atrapados en las palancas y los pivotes principales, lo que puede provocar lesiones graves.

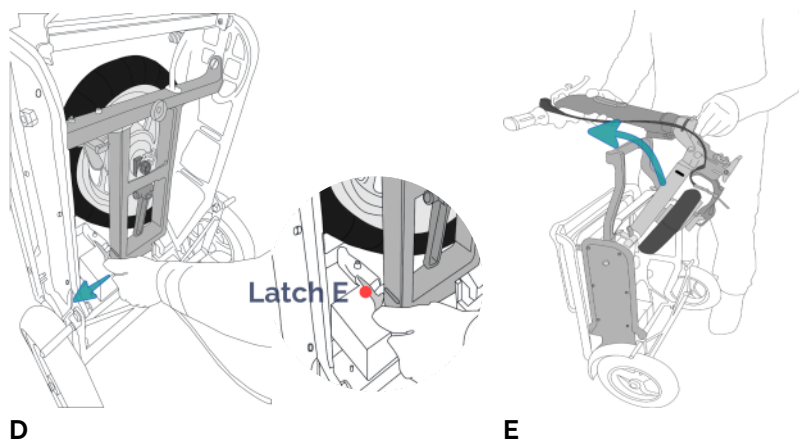

D Sujete el manillar/columna de dirección con una mano y presiónelo suavemente hacia el bastidor mientras suelta el cierre E.

E Tire del manillar/columna de dirección hacia arriba y sobre el asa de transporte/arrastre.

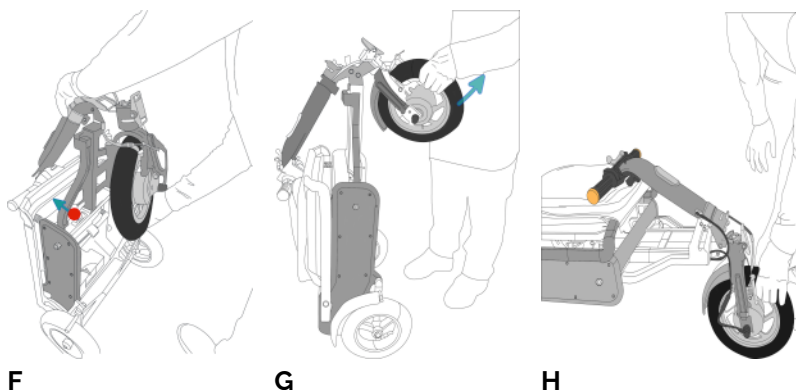

F Empuje el manillar/columna de dirección hasta que oiga que el cierre D encaja en su sitio.

G Tire de la rueda delantera para liberarla de su cierre magnético, aplicando una suave presión, mientras gira la rueda hacia un lado.

H Baje el eFOLDi a la posición horizontal.

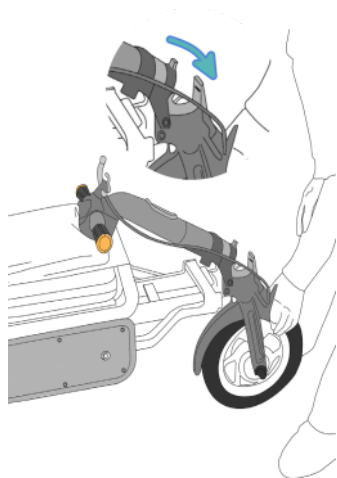

I

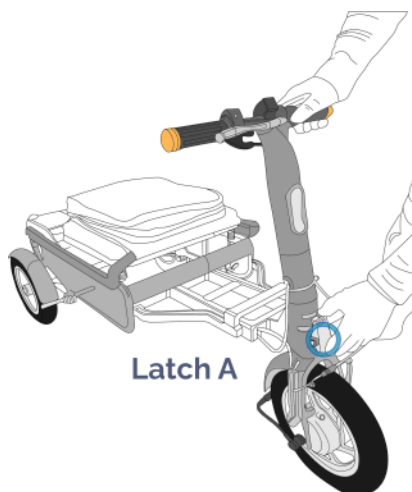

J

I En posición horizontal, tire del manillar/columna de dirección hacia arriba hasta que oiga que el cierre A encaja.

J Asegúrese de que el cierre A esté bien cerrado.

J Asegúrese de que el cierre A esté bien cerrado.

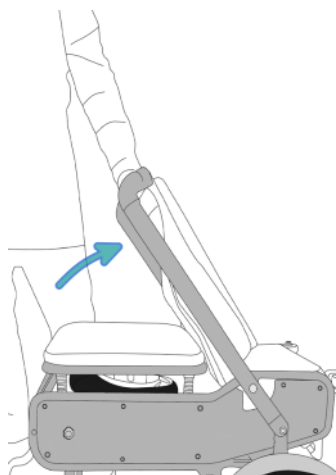

K

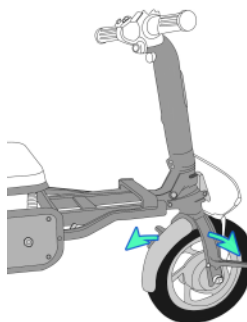

L

K Coloque el bastidor del respaldo del asiento en posición vertical.

L Empuje los estribos hacia fuera de la rueda delantera y su scooter está listo para circular.



Modo de plegado: De scooter a maleta



Estudie las instrucciones y la iluminación de la imagen para familiarizarse con los procedimientos de plegado y opere solamente una parte móvil al mismo tiempo.

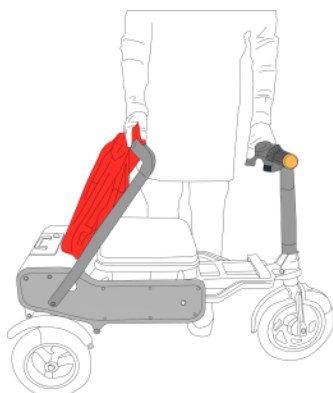

A

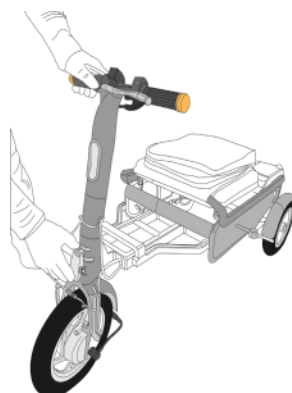

B

A Doble el respaldo del asiento hasta una posición horizontal y plana contra el cojín del asiento.

B Suelte el manillar/columna de dirección presionando el cierre A, apoye la columna de dirección mientras lo hace y **asegúrese de que el bloqueo del freno está liberado.**



Por ningún motivo introduzca las manos en el bastidor principal del scooter durante cada proceso de plegado. Esto se debe a que las manos y los dedos pueden quedar atrapados en las palancas y los pivotes principales, lo que puede provocar lesiones graves.

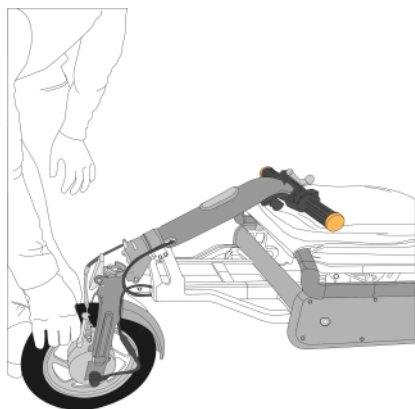

C



D

C Coloque la columna de dirección en posición horizontal con el manillar apoyado en el cojín del asiento.

D Levante el scooter hasta una posición vertical mientras sostiene la rueda delantera.



E

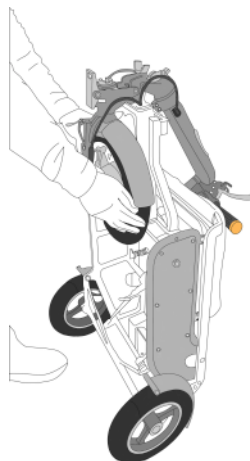

F

E Gire la rueda delantera para que pueda apoyarse en la parte del bastidor correspondiente al asa de transporte/arrastre.

F La rueda se bloqueará contra su cierre magnético. Asegúrese de que la rueda no se mueve.

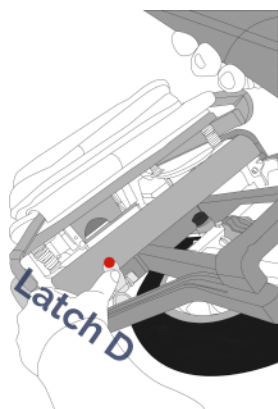

G

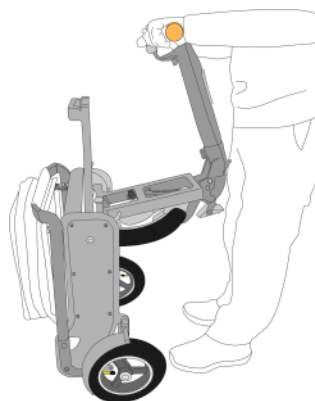

H

G Mientras sostiene la columna de dirección, presione el cierre D que volverá a liberar la parte delantera del bastidor. **No presione el cierre D sin sujetar la columna de dirección.**

H Baje el manillar/columna de dirección y el conjunto de la rueda delantera para que quede plano contra el cuerpo principal del scooter.



I



J

I Empuje la rueda delantera plegada y el manillar/columna de dirección hacia el scooter hasta que oiga el clic del cierre E para bloquear el conjunto en su sitio. Empuje el manillar hasta que sienta que el cierre magnético bloquea las barras en su posición.

J Por último, pliegue el asa de transporte/arrastramiento presionando los cierres B y C y gire el asa de transporte hacia abajo hasta que quede plegada contra el scooter.



Modo de plegado: De maleta a silla



Estudie las instrucciones y la iluminación de la imagen para familiarizarse con los procedimientos de plegado y opere solamente una parte móvil al mismo tiempo.



K

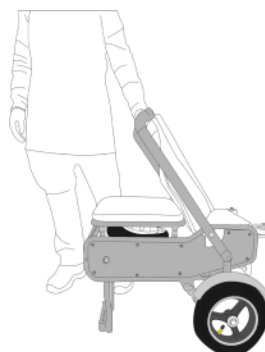

L

K Suelte el asa de transporte presionando los cierres B y C y tirando del asa de transporte/arrastre hacia fuera hasta que quede horizontal.

L Coloque el scooter en posición horizontal apoyándose en sus ruedas traseras y en el asa de transporte/arrastre, y finalmente tire del bastidor del respaldo del asiento hacia arriba.



Conducir su scooter



Comprobación de seguridad antes del uso

Cuando conduzca su eFOLDi, elija una ruta con buenas condiciones de pavimento. El eFOLDi está diseñado para circular por superficies lisas y uniformes. Las carreteras o caminos desiguales, los baches y otros peligros, reducirán la vida útil de cualquier scooter y su seguridad. No circule por carreteras empinadas o excesivamente peraltadas. El nivel de carga que queda en la batería inmediatamente antes de iniciar cualquier subida será crucial para la capacidad de ascenso. Cualquier desviación de las superficies niveladas/horizontales no debe superar una pendiente de 1:6 (9,5 grados). Para cualquier cuesta arriba hay muchos factores que deberá tener en cuenta: la presión y el estado de los neumáticos, el estado de la superficie (si está mojada, helada o resbaladiza, y esto incluye hojas y/u otros residuos, aconsejamos no conducir por la pendiente), la carga de la batería y el peso del usuario, todo ello afectará al rendimiento.

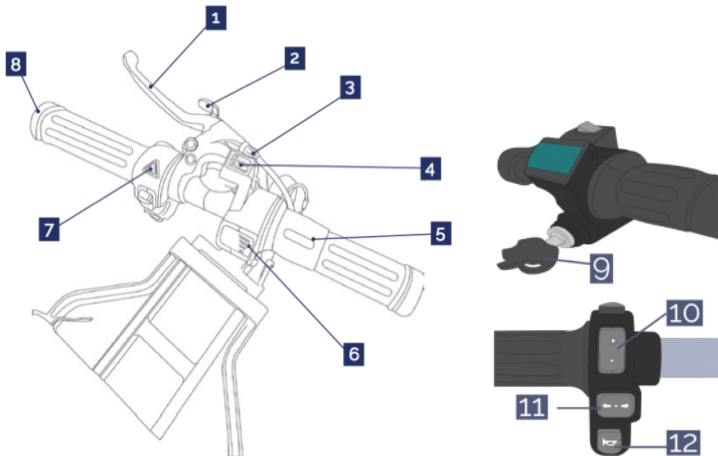

1	Palanca de freno manual
2	Bloqueo de los frenos (bloqueo de estacionamiento)
3	Ajuste de los frenos
4	Interruptor de velocidad/retroceso
5	Acelerador de giro
6	Indicador de nivel de batería
7	Interruptor de las luces de emergencia
8	Indicador de giro
9	Llave de contacto
10	Interruptor del faro
11	Interruptor del indicador de giro
12	Claxon

Barra de control del modelo Explorer (MK1.5)

- Interruptor de encendido (**9**) Para encender el scooter, es necesario girar la llave en el sentido de las agujas del reloj desde la posición 9 a la 11.
- Luz de emergencia (**7**) Con el encendido conectado, suena una señal acústica continua cuando se acciona pulsando el botón triangular.
- Palanca de freno (**1**) Cuando se acciona la palanca de freno, se corta la alimentación del motor y se encienden las luces de freno.
- Bloqueo del freno (**2**) Funciona tirando de la palanca de freno y tirando del bloqueo del freno hacia dentro, al estar enganchado se corta la corriente. Tire de la palanca de freno hacia usted para liberar el bloqueo del freno.
- Ajuste de los frenos (**3**) Este pequeño anillo está situado ligeramente a la izquierda de la palanca de freno/tensión del cable de freno. Gírelo en el sentido contrario a las agujas del reloj/en el sentido de las agujas del reloj para aumentar/disminuir la tensión de los frenos y adaptarla a su estilo de conducción.
- Interruptor de velocidad/retroceso (**4**) El selector de modo de conducción tiene tres posiciones para controlar la velocidad máxima y la dirección.
 - I - Modo pavimento: velocidad máxima (6 km/h)
 - O - Retroceso: velocidad lenta (los indicadores de advertencia parpadean y la sirena emite un tono de advertencia)
 - II- Modo carretera: velocidad máxima (12 km/h)

- **Acelerador de giro (5)** Gire el anillo interior para aplicar la potencia para conducir hacia adelante o hacia atrás.
- **Indicador de nivel de batería (6)** Indica el nivel de batería. Cargue la batería cuando el nivel baje a 1 barra.
- **Interruptor de los faros (10)** Está situado en la parte central izquierda de la barra de control y acciona las luces de advertencia delanteras y traseras.
- **Indicador de giro (11)** El interruptor está situado en la parte central izquierda de la barra de control, debajo del interruptor de los faros, y enciende las luces indicadoras de la derecha o la izquierda (delante y detrás).
- **Claxon (12)** Se sitúa debajo del interruptor de los intermitentes y hace sonar el claxon.



Para realizar la comprobación de seguridad antes de cada uso, véase la sección Directrices de seguridad.

Manejar el scooter

- Para arrancar - introduzca la llave en la cerradura de contacto y gire la llave en el sentido de las agujas del reloj de las 9 a las 11 horas.
- Seleccione una marcha - seleccione la marcha correcta pulsando el interruptor de Velocidad/Retroceso.
I - Modo pavimento: velocidad máxima (6 km/h)
O - Retroceso: velocidad lenta (los indicadores de advertencia parpadean y la sirena emite un tono de advertencia)
II- Modo carretera: velocidad máxima (12 km/h)
- Para conducir - gire el anillo interior del acelerador para aplicar potencia y conducir el scooter hacia adelante o hacia atrás.
- Para detenerse - accione la palanca de freno para detener el scooter.

Atención:

Cuando se desplace a una velocidad superior a la de un paseo lento, asegúrese de reducir la velocidad antes de girar.

La distancia de frenado en pendientes puede ser significativamente mayor que en terreno llano. La temperatura de la superficie del scooter puede aumentar cuando se expone a fuentes externas de calor (por ejemplo, la luz solar)

Transporte de la patineta

Para transportar la patineta de forma segura, asegúrese primero de que

esté apagada. Pliegue la patineta siguiendo las instrucciones del fabricante y fije cualquier pieza suelta. Levántela utilizando las asas o secciones del bastidor previstas para ello, evitando los componentes delicados. Colóquela en el vehículo con la batería bien sujeta. Si es necesario, utilice correas para evitar que se mueva durante el transporte.

Advertencia:

El producto no está diseñado para utilizarse como asiento en un vehículo de motor, incluido el transporte público. Deberá sentarse en su medio de transporte.



Información sobre batería y carga

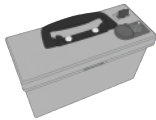

La batería del eFOLDi Explorer (MK1.5) ha sido diseñada y construida específicamente para el eFOLDi Explorer (MK1.5). Esta batería no debe utilizarse para ningún otro fin que no sea el indicado en este manual. Cualquier uso incorrecto o desmontaje de esta batería puede dañarla física y/o eléctricamente, interna y/o externamente y no estará cubierta por la garantía. La batería no contiene componentes que el usuario pueda reparar o sustituir. La batería del eFOLDi Explorer (MK1.5) es en realidad un paquete de baterías, compuesto por varias celdas de iones de litio, pero en este manual se denomina simplemente «batería» para facilitar su uso. Esta batería es diferente en cuanto a características y requisitos de carga a la antigua y bastante común de plomo-ácido o plomo-gel. No utilice nunca un cargador de plomo para cargarla.



Para garantizar el mejor uso de la batería a largo plazo, respete las siguientes normas de seguridad en todo momento.

- La estación de conexión debe manipularse con cuidado para evitar daños.
- Cargue la batería solo con el cargador aprobado.
- No utilice nunca un cargador para baterías de plomo en la batería eFOLDi.
- Nunca coloque la batería cerca, sobre o contra una fuente de calor.
- Asegúrese de que ninguna pieza metálica pueda tocar (o cortocircuitar) los terminales de la batería o del cargador, los conectores, las clavijas o cualquier otro conductor o piezas conductoras de electricidad.
- Evite los impactos físicos y las vibraciones excesivas de la batería.
- No intente desmontar, diseccionar o deformar la(s) batería(s) o la(s) caja(s).

- No sumerja la batería en ningún líquido (incluido el agua).
- No mezcle diferentes tipos de baterías.
- Mantenga la batería fuera del alcance de los niños.
- No utilice cargadores modificados o dañados.
- No deje la batería en carga durante más de 24 horas.
- Guarde la batería en un lugar fresco, seco y bien ventilado.
- Elimine la batería exclusivamente de acuerdo con las leyes y reglamentos locales.
- Si la batería no se utiliza a menudo, es preferible darle una breve carga cada 2-3 meses.
- Nunca almacene la batería cuando esté muy descargada. .

Colocación de la batería en el eFOLDi

Para una extracción eficaz de la batería, asegúrese de que la alimentación principal está desconectada y utilice la llave de la batería suministrada para desbloquearla. Utilice el asa de la batería para tirar de ella hacia arriba mientras utiliza la palma de la otra mano para empujar el panel trasero hacia abajo y hacia fuera.



Nota: Asegúrese de que la batería esté **DESBLOQUEADA** con la llave suministrada antes de intentar retirarla. Consejos para prolongar el rendimiento y la vida útil de la batería. Si la batería no se utiliza a menudo, es preferible darle una breve carga cada 2-3 meses. La batería debe cargarse lo antes posible después de cada uso. No almacene nunca la batería muy descargada.

Cargador y carga

Precaución en el uso y manejo del cargador

Utilice únicamente el cargador suministrado originalmente con su nuevo eFOLDi o el cargador de repuesto suministrado por SunTech UK Ltd para el uso con el eFOLDi. El uso de un cargador no aprobado invalidará cualquier garantía y puede causar graves daños a la batería y/o a su eFOLDi. El cargador no debe utilizarse con o para otros dispositivos, ya que los daños causados al cargador y/o a cualquier otro dispositivo por hacerlo no estarán cubiertos por nuestra garantía.

Se recomienda encarecidamente asegurarse de que el cargador se coloque únicamente sobre superficies resistentes al calor y nada que pueda contribuir a que se produzca un incendio (por ejemplo, alfombras, tarimas, madera, encimeras laminadas o de plástico, etc.); el cargador se calentará durante un ciclo de carga normal, al igual que la batería.

No deje la batería en carga durante más de 24 horas, ya que esto reducirá la vida útil y el rendimiento de la batería.

Uso del cargador

Deje de usar un cargador de batería dañado inmediatamente si presenta los siguientes síntomas:

1. Cables desgastados o expuestos
2. Marcas de quemaduras, plástico derretido u olores inusuales
3. Carga intermitente o sobrecalentamiento
4. Carcasa agrietada o conectores sueltos

Seguir usando un cargador defectuoso o dañado puede conllevar riesgos graves, como:

1. Incendio o explosión:
2. Descarga eléctrica:
3. Daños en la batería.
4. Daños en el dispositivo.

Controles y mantenimiento



- Realice las siguientes inspecciones antes de utilizar su eFOLDi a diario:

Compruebe el correcto inflado de los neumáticos y garantice que no sobrepase la presión de aire PSI/BAR/kPa indicada en cada neumático (nota: los neumáticos delanteros y traseros tienen presiones diferentes). Asegúrese también de utilizar la escala de presión correcta y el número correspondiente en su inflador/comprobador de presión.

- Realice las siguientes inspecciones semanalmente:

Compruebe los frenos y asegúrese de que todas las piezas de los frenos funcionan correctamente. Asegúrese de que el bloqueo del freno de la manilla funciona correctamente antes de conducir. Compruebe el estado de fijación de cada una de las tuercas, pernos y tornillos para asegurarse de que todas las piezas están bien sujetas y no faltan ni están sueltas. Compruebe todas las conexiones eléctricas. Asegúrese de que están apretadas y no están corroidas. Asegúrese de que se revise su eFOLDi cada año.

- Limpieza y mantenimiento:

La limpieza periódica de su eFOLDi ayudará a mantener su aspecto y prolongará la vida útil del vehículo y mejorará su valor de reventa. Las piezas de metal y plástico pueden limpiarse con un paño húmedo con un detergente suave. Utilice un paño suave sin pelusas para pulir.

- Asegúrese de que se revise su eFOLDi cada año.

Vida útil estimada: El patinete eFOLDi tiene una vida útil estimada de 5 a 7 años con un uso normal. La vida útil real puede variar según factores como la frecuencia de uso, el mantenimiento y las condiciones ambientales.

Atención:

El aceite y otros lubricantes NO deben utilizarse en las siguientes piezas: Pastillas de freno, cable de freno, neumáticos.

Reforma



- **Reacondicionamiento para reutilización**

El producto es adecuado para reacondicionamiento y reutilización.

Acciones a realizar:

Limpieza y desinfección. Consulte la sección "Comprobaciones y mantenimiento".

Inspección según el plan de servicio.

Consulte con un distribuidor autorizado para la inspección, el servicio y el mantenimiento antes de su reutilización, o póngase en contacto con el servicio de atención al cliente de eFOLDi si nos compra directamente a nosotros.

Vigilancia poscomercialización

Como parte de nuestro compromiso con la seguridad y el cumplimiento del producto, llevamos a cabo una vigilancia posterior a la comercialización (PMS) para monitorear el rendimiento y la fiabilidad de esta silla eléctrica después de la venta.

Informes de problemas y preocupaciones de seguridad:

Si experimenta algún problema relacionado con el rendimiento, la durabilidad, la duración de la batería o la seguridad, póngase en contacto con nosotros de inmediato:

Línea directa de atención al cliente:

+44 (0) 20 3143 5168

Correo electrónico:

services@efoldi.com

Sitio web:

www.efoldi.com

Dirección:

**25 Ormside Way,
Redhill, Surrey, RH1 2LW**

Especificaciones técnicas

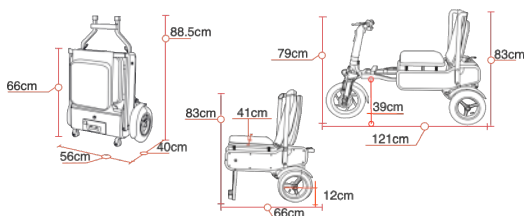

Material del marco:	Aleación de aluminio
Dimensiones	
Tamaño del embalaje (L/A/H):	60x46x75cm (24x18x29.5")
Tamaño plegado (L/A/H):	66x56x40cm (26x22x15.6")
Tamaño sin plegar (L/A/H):	121x56x83cm (47.6x22x32.6")
Tamaño de la silla (L/A/H):	66x56x83cm (26x22x32.6")
Altura del asiento:	48.5cm (19")
Altura del reposapiés:	22cm (8.5")
Tamaño de la rueda delantera:	30cm (12")
Tamaño de la rueda trasera:	25cm (10")
Distancia al suelo:	12cm (4.7")
Peso	
Peso con batería:	19kg (42librass)
Peso sin batería:	17kg (38librass)
Rendimiento	
Lugar de uso:	Pavimento, interiores y carretera *
Velocidad:	6kmh/12kmh (4mph/8mph)
Capacidad máxima de alcance:	22km (14millas)
Capacidad máxima de carga:	120kg (265librass)
Inclinación máxima:	Gradiente 1:6 (9.5grados)
Radio de giro:	100cm (40")
Altura máxima del bordillo:	3cm (1.2")
Capacidad de los componentes	
Motor:	Motor de cubo de 240 W, 24 V CC
Batería:	24 V CC, 12 Ah de iones de litio, 288 Wh
Cargador entrada:	Entrada 100-240 V CA, 50/60 Hz salida 29.4V 2A
Capacidad de carga completa:	22km(14millas)
Freno:	Freno de mano mecánico
Interruptor principal:	Llave accionada
Luces:	Faro, luces traseras y luces de freno
Número de ruedas:	3

Especificaciones del Scooter Explorer (MK1.5)

Aviso de exención de responsabilidad legal:

Todos los productos, especificaciones y datos del producto están sujetos a cambios sin previo aviso para mejorar la confiabilidad, la función o el diseño o de otro modo. Las especificaciones pueden variar debido a tolerancias de fabricación.

Anexo



SunTech UK Ltd

25 Ormside Way, Holmethrope Industrial Estate, Redhill, Surrey, RH1 2LW











TEL: +44 (0) 2031435168

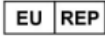

MedPath GmbH

Mies-van-der-Rohe-Strasse 8, 80807 München, Germany

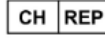
Símbolos utilizados en la etiqueta:

	European CE Marking		Manufacturer
	Authorized representative in the European community		Medical device
	Serial number		Unique Device Identification
	Date of manufacture		Refer to instruction manual
	Swiss authorised representative		UK Conformity Assessed



(Accesorios eFOLDi)



SunTech UK Ltd
25 Ormside Way, Redhill,
Surrey, RH1 2LW, UK

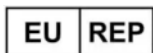

MedPath GmbH
Mies-van-der-Rohe-Strasse 8
80807 Munich, Germany



Dirección de la página web oficial: www.efoldi.com
Correo electrónico: services@efoldi.com
Facebook: www.facebook.com/efoldi.co.uk

Rev. B2.1 (ES) 22/04/2026