



eFOLDi®



# Manuel d'utilisation : eFOLDi

Modèle : Explorer (MK1.5)



SunTech UK Ltd

**Acheté de:**

---

---

---

**Date d'achat:**

---

**Numéro de série:**

---

**Veillez voir l'image montrant l'emplacement du numéro de série.**



---

## Table des matières

<b>1</b>	<b>Bienvenue</b>	<b>2</b>
<b>2</b>	<b>Termes et conditions</b>	<b>3</b>
<b>3</b>	<b>Présentation du produit</b>	<b>6</b>
<b>4</b>	<b>Vue d'ensemble</b>	<b>7</b>
<b>5</b>	<b>Consignes de sécurité</b>	<b>10</b>
<b>6</b>	<b>Instruction de pliage</b>	<b>14</b>
<b>7</b>	<b>Conduire la trottinette</b>	<b>25</b>
<b>8</b>	<b>Informations sur la batterie et recharge</b>	<b>29</b>
<b>9</b>	<b>Vérifications et entretien</b>	<b>33</b>
<b>10</b>	<b>Remise à neuf</b>	<b>34</b>
<b>11</b>	<b>Surveillance après commercialisation</b>	<b>35</b>
<b>12</b>	<b>Caractéristiques techniques</b>	<b>36</b>
<b>13</b>	<b>Appendice</b>	<b>37</b>

## Bienvenue

Merci d'avoir opté pour un produit eFOLDi comme solution de mobilité.

Je suis Sumi Wang, fondatrice de SunTech UK. Bienvenue dans la famille des utilisateurs d'eFOLDi.

SunTech UK offre une gamme de technologies d'assistance conçues pour vous permettre de profiter pleinement de la vie. Notre mission est d'offrir à nos clients liberté, amitié et plaisir grâce à une gamme de solutions de mobilité de pointe faciles à utiliser et pratiques.

Votre eFOLDi a été fabriqué selon les normes les plus strictes et contrôlé par nos ingénieurs avant la livraison. Vous pouvez donc être certain qu'il vous offrira des services fiables pour de nombreuses années de liberté et de plaisir.

Avant de commencer à utiliser votre eFOLDi, veuillez prendre le temps de lire le manuel d'utilisation et les documents fournis. Vous aurez ainsi une meilleure compréhension du produit et pourrez profiter au maximum de votre nouvel appareil en toute sécurité. Il vous suffira d'un peu de pratique pour vous familiariser avec les fonctionnalités de votre eFOLDi.

Chez SunTech UK, nous sommes fiers de la qualité de nos produits et de notre service clientèle. N'oubliez donc pas d'enregistrer votre appareil à l'adresse suivante:

<https://efoldi.com/register-warranty>

Nous pourrions ainsi vous aider en cas où de difficulté. Convaincue que votre eFOLDi deviendra pour vous un ami et un compagnon fiable, je vous remercie de faire confiance à nos produits.

Cordialement,



Sumi Wang

## Termes et conditions

Les termes "nous", "notre", "nos", "SunTech UK" et "SunTech UK Ltd" désignent SunTech UK Limited, société à responsabilité limitée par garantie, basée au Royaume-Uni et enregistrée sous le numéro 06906908 auprès de la Companies House. Le terme "site Web" désigne le site Web accessible en ligne à l'adresse [www.efoldi.com](http://www.efoldi.com). Les termes "vous", "votre", "utilisateur" et "conducteur" désignent l'utilisateur de l'eFOLDi, nonobstant toute(s) personne(s) aidant l'utilisateur à se servir de l'eFOLDi, y compris dans les cas de manipulation, d'entretien, de réparation, etc.

## Accord de l'acquéreur

En acceptant la livraison de cet eFOLDi, vous vous engagez à ne pas changer, altérer ou modifier l'appareil et/ou toute pièce fournie avec celui-ci ou ultérieurement, et/ou à ne pas rendre inopérants ou dangereux les protections, boucliers ou autres dispositifs de sécurité du produit ; à ne pas manquer, refuser ou négliger d'installer les kits de mise à niveau pouvant être fournis par SunTech UK Ltd dans le but d'améliorer et/ou de préserver la sécurité de ce produit. Vous vous engagez également à accepter et à respecter les conditions d'utilisation contenues dans le présent document, ainsi que ses éventuelles révisions immédiatement applicables qui sont publiées sur notre site Web. En utilisant l'eFOLDi, ses accessoires et/ou les composants fournis avec ou pour ce dernier, l'utilisateur reconnaît s'être informé sur l'utilisation et les limites du ou des produits, sans exception. Ceci ne constitue pas une renonciation à toute garantie implicite, que le client conserve, conformément à la loi.

En cas d'utilisation incorrecte et/ou abusive des produits, en partie ou en totalité, par l'utilisateur et/ou toute personne non autorisée, les garanties seront annulées et SunTech UK Ltd n'acceptera aucune responsabilité, quelle qu'elle soit ou de quelque manière que ce soit. Cela peut inclure, sans s'y limiter, les cas suivants: le non respect par l'utilisateur de toutes les exigences et directives légales, quel que soit le lieu et/ou la manière dont l'appareil est utilisé ou prévu ; le non-respect par le ou les utilisateurs de

toutes les exigences et directives légales, quel que soit le lieu et/ou la manière dont le produit est utilisé ou destiné à être utilisé, l'absence d'entretien ou l'entretien inapproprié, l'entretien (en dehors de l'entretien de routine décrit dans ce manuel par l'utilisateur) par une personne non autorisée, les réparations non approuvées, le démontage non autorisé du véhicule et/ou de ses composants, y compris (mais sans s'y limiter) des blocs de batteries et des contrôleurs, des modifications ou altérations non approuvées, la non-observation des procédures de pliage et de dépliage correctes, des dommages ou des blessures, quelle qu'en soit la cause, la non-application de toutes les précautions de sécurité raisonnables et appropriées à tout moment, l'utilisation inappropriée à tout moment du véhicule et/ou des pièces et/ou des accessoires par plus d'une personne, l'utilisation dans un sport de compétition, une course, des cascades, des sauts ou toute autre activité similaire.

Notre responsabilité et celle de nos fournisseurs, envers vous et/ou tout tiers en toutes circonstances, est limitée au coût des produits approuvés achetés par l'utilisateur. Les produits approuvés pour un retour sont décrits dans la politique de retour consultable sur notre site Web à l'adresse suivante:

[www.efoldi.com/return-policy](http://www.efoldi.com/return-policy).

Les informations contenues dans ce manuel peuvent être modifiées sans préavis. Pour obtenir les renseignements les plus récents, veuillez consulter notre site Web à l'adresse suivante

[www.efoldi.com](http://www.efoldi.com).

## **Personnes pour lesquelles l'utilisation du fauteuil roulant électrique est interdite**

Personnes INCAPABLES d'effectuer les actions suivantes :

- Plier ou déplier l'appareil en utilisant les deux mains\*.
- Se transférer sur le siège\* et rester en permanence en position assise et droite, sans assistance, lorsque le véhicule est en mouvement.
- Placer et maintenir les pieds sur les repose-pieds.
- Utiliser toutes les commandes entièrement et comme prévu.
- Diriger efficacement et judicieusement l'appareil en tout temps et en toutes circonstances.
- Rester attentif aux circonstances entourant tout déplacement et prendre les mesures qui s'imposent pour éviter tout accident.
- Soulever complètement ou partiellement l'appareil en fonction des besoins de l'utilisateur\*.

\*Sauf s'il est accompagné d'une personne suffisamment apte et compétente pour accomplir cette tâche.

## Conformité du produit:

Sécurité:	EN12184
EMC	ISO7176-21
Gestion du risque:	ISO14971
Directive européenne	2017/745/EEC

## Expédition et livraison:

Vérifiez votre commande ou votre facture pour vous assurer que votre livraison est complète, car certains composants peuvent être emballés individuellement. Si votre livraison n'est pas complète, veuillez nous contacter immédiatement. Si l'emballage ou le contenu ont subi des dommages pendant le transport, veuillez contacter la société de livraison responsable.

## Présentation du produit

L'eFOLDi Explorer (MK1.5) est un produit haut de gamme de SunTech UK Ltd, pesant seulement 19 kg avec la batterie et atteignant une vitesse maximale de 12 km/h. Incroyablement facile à monter et à plier, il est entièrement conforme aux normes aériennes. L'eFOLDi Explorer (MK1.5) est le compagnon de voyage idéal, tant au niveau national qu'à l'étranger.



(a) Mode Valise



(b) Mode Fauteui



(c) Mode Chariot



(d) Mode Trottinette

Modèle:Explorer (MK1.5)

### Utilisation prévue / objectif de l'appareil:

Le dispositif est destiné à assurer la mobilité d'une personne handicapée ou à mobilité réduite en position assise.

## Vue d'ensemble

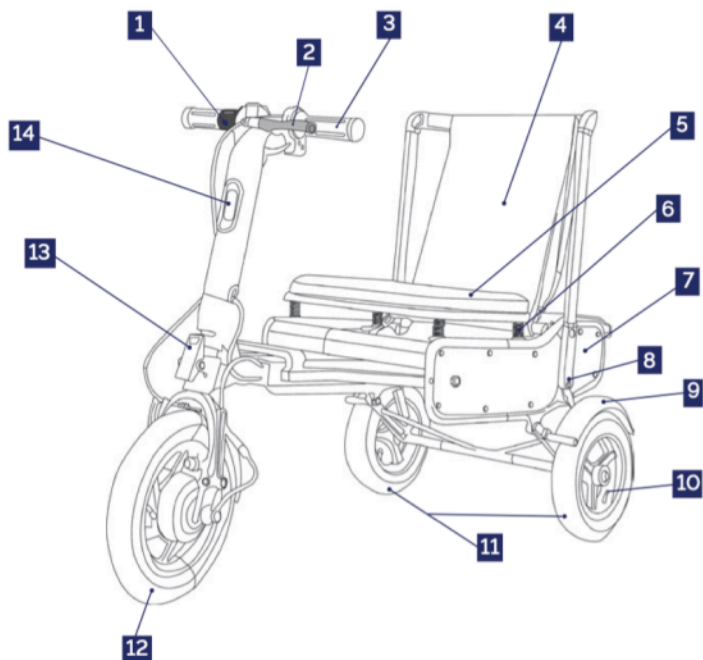

### Explorer

1	Accélérateur à main	2	Levier de frein à main
3	Guidon	4	Revêtement du dossier
5	Siège	6	Ressort de suspension du siège
7	Panneau latéral en PVC	8	Cadre du dossier
9	Garde-boue	10	Valve de pneu
11	Roue arrière (10 pouces)	12	Moteur de traction avant
13	Loquet A	14	Phare avant

### Vue d'ensemble du modèle Explorer (MK1.5)

## Guidon

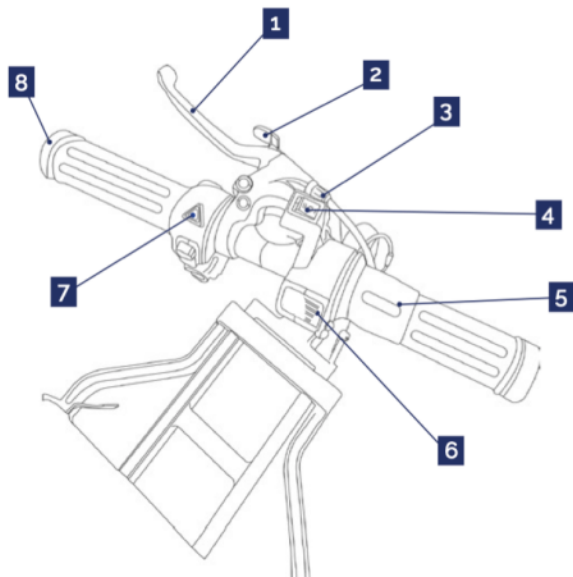

1	Levier de frein à main
2*	Verrou de stationnement
3	Dispositif de réglage du frein
4**	Commutateur vitesse / marche arrière
5	Accélérateur à main
6***	Indicateur de niveau de batterie
7	Commutateur de feux de détresse
8	Clignotant

### Guidon du Modèle Explorer (MK1.5)

#### Attention:

\* Tirez complètement sur le levier de verrouillage du frein avant de démarrer. Ne pliez PAS le scooter avec le verrouillage du frein enclenché.

\*\* Sélecteur de vitesse:

I - Mode Pavés (6 km/h)      O - Marche arrière      II - Mode Chaussée (12 km/h)

\*\*\* Indicateur de niveau de batterie:

4 barres = Pleine puissance      1 barre = charge requise

## Compartiment à batterie

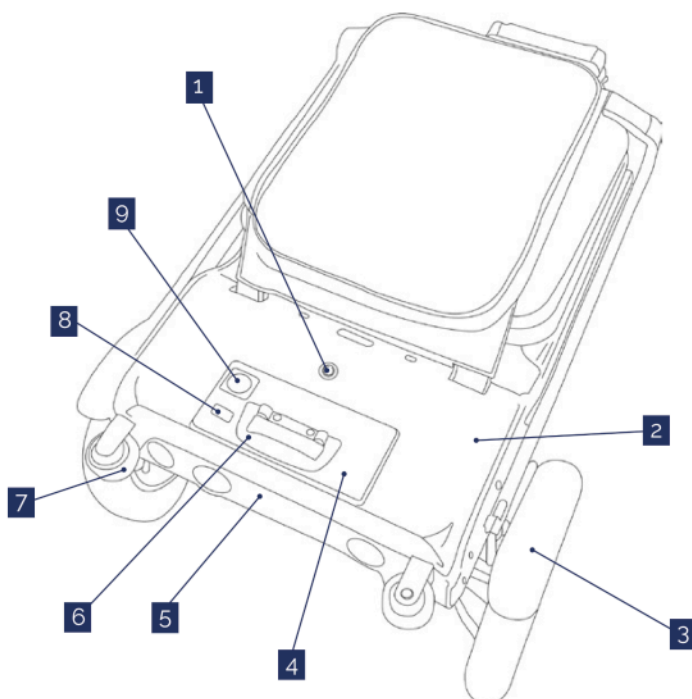

1	Verrouillage de la batterie	2	Coffre à batterie
3	Garde-boue arrière	4	Batterie
5	Panneau de feux arrière	6	Poignée de la batterie
7	Roues de valise	8	UPrise d'alimentation USB 5 V / 1 A
9	Prise de recharge		

### Compartiment à batterie du modèle Explorer (MK1.5)

## Consignes de sécurité



### Attention

- Avant de se servir de l'eFOLDi, l'utilisateur a la responsabilité de lire et de suivre toutes les recommandations contenues dans le manuel et les documents fournis. Il doit également se conformer entièrement à toutes les lois de son pays et de sa localité, et utiliser l'eFOLDi de manière responsable, en tenant compte des usagers de la route et des piétons.
- Même si l'eFOLDi est facile à utiliser, son mécanisme de pliage peut causer de graves blessures s'il n'est pas correctement manié. Pour éviter tout risque de blessure, assurez-vous que vos mains, doigts, bijoux, vêtements et autres objets n'interfèrent pas avec le mécanisme de pliage ou les pièces mobiles de l'eFOLDi, et examinez attentivement le manuel avant de commencer à utiliser votre eFOLDi.
- Nous recommandons aux utilisateurs de se familiariser avec la procédure de pliage et de dépliage avant de sortir avec le véhicule. L'utilisateur doit également se familiariser avec les commandes et la conduite de la trottinette dans un endroit sûr, loin des obstacles et des piétons ou autres usagers de la route.
- Par mesure de prudence, nous recommandons aux utilisateurs de l'eFOLDi de porter des vêtements appropriés lorsqu'ils utilisent une trottinette, notamment un casque homologué, des chaussures ou des bottes solides, des gants appropriés et des vêtements de protection à haute visibilité.
- Chargez complètement la(les) batterie(s) avant la première utilisation et respectez les directives données dans ce manuel pour prolonger la durée de vie de la batterie.
- Sur un terrain plat et stable, posez l'eFOLDi Explorer (MK1.5) uniquement sur ses roues arrière principales et ses roues de valise.

## **Attention:**

Lorsque vous vous déplacez à une vitesse supérieure à celle d'une marche lente, veillez à ralentir avant de tourner.

Ne roulez PAS sur des surfaces rugueuses, pavées, boueuses, ou sur du gravier meuble. L'eFOLDi est conçu pour des chemins, passages piétons et routes doux et fermes.

La distance d'arrêt sur les pentes peut être sensiblement plus grande que sur un terrain plat. La température de la surface de la trottinette peut augmenter lorsqu'elle est exposée à des sources de chaleur externes telles que la lumière du soleil.

Négociez les bordures de trottoir (hauteur maximale de 3 cm) avec précaution, lentement et en angle droit.

Tout véhicule peut présenter un danger pour son conducteur, les autres usagers de la route et les piétons.

Conduisez toujours de manière responsable, respectueuse et en faisant attention aux autres.

La trottinette eFOLDi n'est PAS un jouet. Elle n'est pas recommandée pour les jeunes de moins de 14 ans. Ne laissez PAS les enfants jouer avec ou sur la trottinette. Le mécanisme interne de pliage peut blesser les petites mains.

Le déploiement et le pliage de l'eFOLDi ne doivent pas être faits à la hâte.

Ne mettez PAS, pour quelque raison que ce soit, vos mains dans le châssis principal de la trottinette durant le pliage. Vos mains et vos doigts peuvent rester coincés dans les principaux leviers et pivots, et causer de graves blessures.

Ne transportez PAS de passagers sur la trottinette eFOLDi. Le transport de passagers sur l'eFOLDi peut modifier son centre de gravité et entraîner un basculement ou une chute.

## **Lors du déploiement ou du pliage de votre eFOLDi Explorer (MK1.5), effectuez les vérifications suivantes:**

- La trottinette est placée sur une surface stable.
- Le commutateur principal est en position Éteint.
- Tous les loquets sont correctement fixés, comme indiqué dans les instructions et sur les illustrations.
- Le verrou de frein est désengagé.

## **Vérifier avant utilisation:**

Il est fortement recommandé d'effectuer un contrôle de sécurité avant chaque utilisation pour s'assurer que votre eFOLDi fonctionne correctement et en toute sécurité.

- Vérifiez que les pneus sont correctement gonflés. Maintenez la pression de gonflage recommandée par le fabricant et indiquée sur les pneus, sans la dépasser.
- Vérifiez toutes les connexions électriques. Assurez-vous qu'elles sont solides et sans corrosion.
- Vérifiez et testez le système de freinage.
- Vérifiez fréquemment qu'il n'y a pas d'attaches, de fixations ou d'autres composants desserrés.

## **Conditions ambiantes:**

- Température de fonctionnement : -25 °C à 30 °C  
Humidité relative de fonctionnement : 60 % ± 20 %  
Température de stockage : -25 °C à 50 °C  
Humidité relative de stockage : 60 % ± 20 %
- Certaines pièces du fauteuil roulant électrique sont sensibles aux variations de température. Le contrôleur ne peut fonctionner qu'à des températures comprises entre -25 °C et 50 °C.

## **Avertissement de l'EMC**

Les interférences provenant de sources d'ondes radio telles que les stations de radio, les chaînes de télévision, les radios bidirectionnelles ou les téléphones portables peuvent provoquer le désengagement des freins de la trottinette, la déplacer, ou fausser sa trajectoire. Elles peuvent

également endommager irrémédiablement le système de commande de la trottinette.

L'intensité de l'énergie électromagnétique parasite peut être mesurée en volts par mètre (V/m). Toutes les trottinettes sont capables de résister aux interférences électromagnétiques jusqu'à un certain niveau d'intensité. C'est ce qu'on appelle le "niveau de résistance aux interférences électromagnétiques". Plus le niveau de résistance aux interférences électromagnétiques est élevé, plus la protection est grande. Actuellement, la trottinette eFOLDi a une résistance de 20 V/m, niveau suffisant pour assurer une protection efficace contre les sources courantes d'interférences électromagnétiques.

Les sources d'interférences électromagnétiques peuvent être classées en trois grandes catégories : 1) Les émetteurs-récepteurs portables à main (généralement avec une antenne montée sur l'appareil) 2) Les émetteurs-récepteurs mobiles de moyenne portée, tels que ceux équipant les véhicules de police, les camions de pompiers, les ambulances et les taxis (généralement avec antenne montée sur le véhicule) 3) Les émetteurs et les émetteurs-récepteurs à longue portée, tels que les émetteurs de radiodiffusion commerciale (tours d'antenne de radiodiffusion et de télévision) et les radios amateurs (HAM).

D'autres types d'appareils portables, tels que les téléphones sans fil, les ordinateurs portables, les radios AM/FM, les téléviseurs et les petits appareils tels que les rasoirs électriques et les sèche-cheveux ne sont généralement pas susceptibles de provoquer des interférences électromagnétiques.



## Déclaration MR Safety

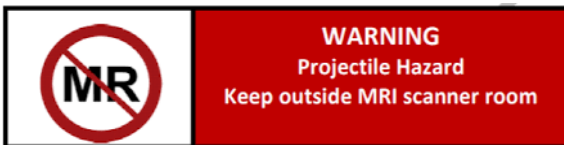

"La trottinette eFOLDi n'est pas compatible MR. L'appareil présente un risque de projectile."

## Instruction de pliage

### Du mode Valise au mode Trottinette



Veillez vous familiariser avec les procédures de pliage en examinant les instructions et les illustrations, et ne manipulez qu'un seul élément mobile à la fois.

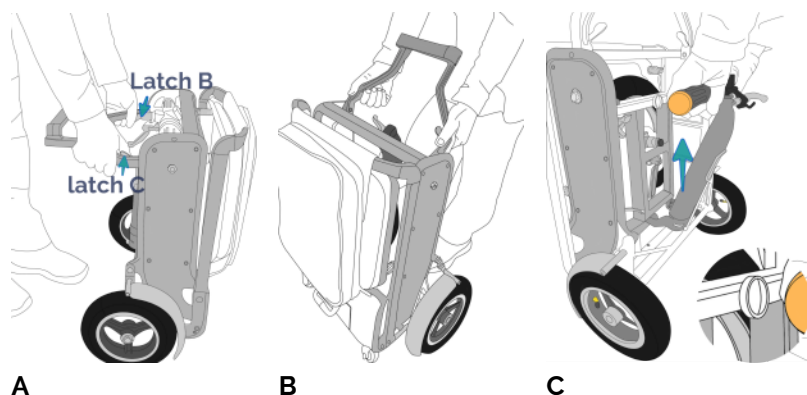

**A** Positionnez la trottinette à la verticale et libérez la poignée de transport (ou de traction) en appuyant sur les loquets B et C.

**B** Placez délicatement la poignée de transport en position verticale.

**C** Tirez le guidon vers vous, en exerçant une légère pression et/ou un mouvement de torsion pour le libérer du loquet magnétique qui le retient.



Ne mettez PAS, pour quelque raison que ce soit, vos mains dans le châssis principal de la trottinette durant le pliage. Vos mains et vos doigts peuvent rester coincés dans les principaux leviers et pivots, et causer de graves blessures.

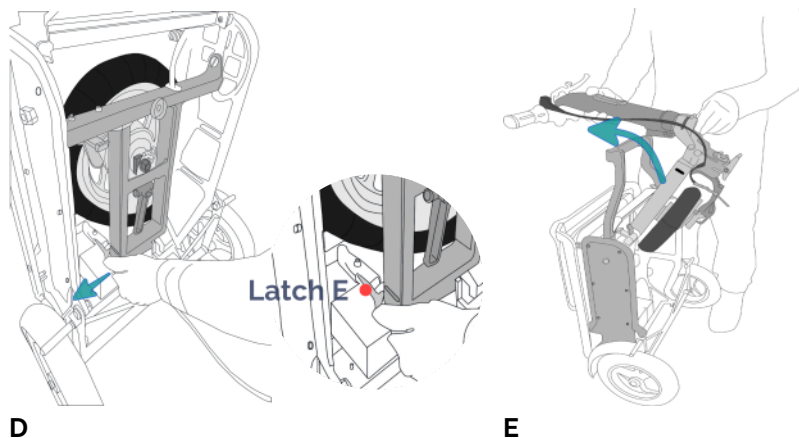

**D** Tenez le guidon (ou la colonne de direction) d'une main et poussez-le délicatement vers le châssis tout en relâchant le loquet E.

**E** Tirez le guidon (ou la colonne de direction) vers le haut, par-dessus la poignée de transport (ou de traction).

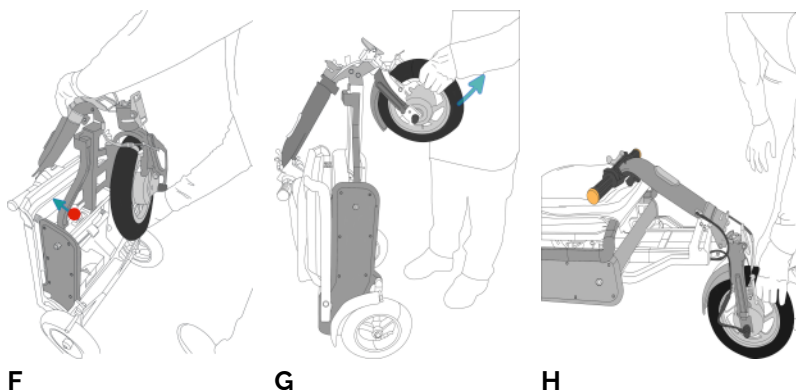

**F** Poussez le guidon (ou la colonne de direction) jusqu'à ce que vous entendiez le loquet D se verrouiller.

**G** Dégagez la roue avant de sa fixation magnétique en exerçant une légère pression, tout en faisant pivoter la roue d'un côté.

**H** Abaissez l'eFOLDi en position horizontale.

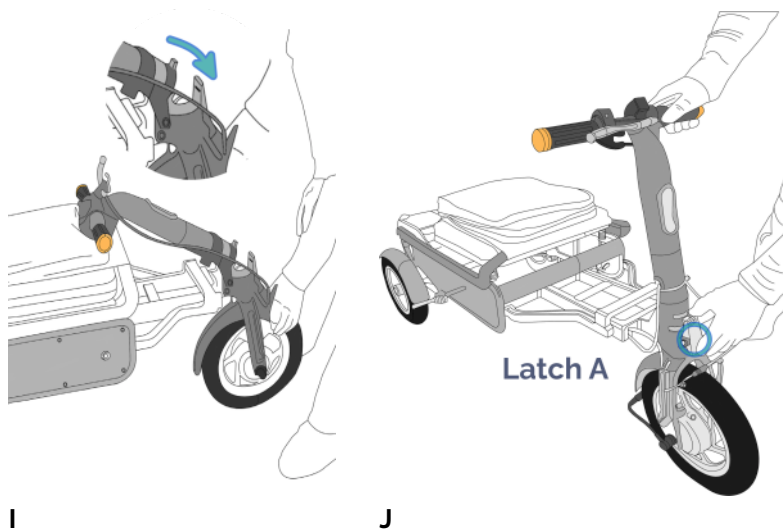

I En position horizontale, tirez le guidon (ou la colonne de direction) vers le haut jusqu'à ce que vous entendiez le loquet A se verrouiller.

**Notez que la colonne de direction est conçue pour être alignée avec la roue avant.**

J Assurez-vous que le loquet A est bien verrouillé.

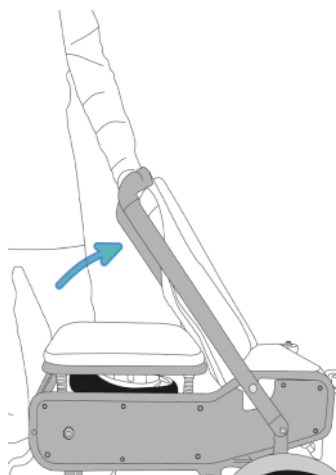

K

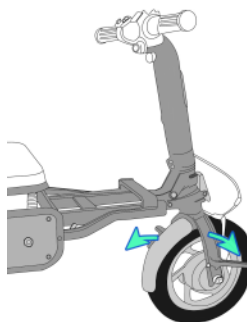

L

**K Redressez le cadre du dossier du siège.**

**L Déployez les repose-pieds de la roue avant, et votre trottinette est prête.**



## Du mode Trottinette au mode Valise



Veillez vous familiariser avec les procédures de pliage en examinant les instructions et les illustrations, et ne manipulez qu'un seul élément mobile à la fois.

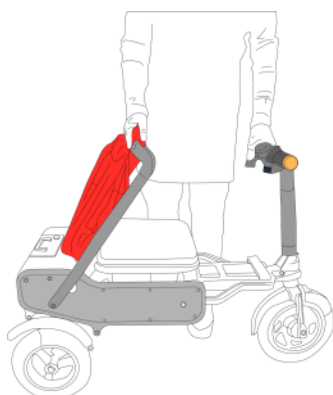

A

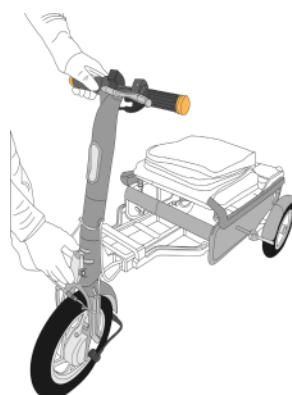

B

A Rabattez le dossier en position horizontale et à plat contre le coussin du siège.

B Débloquez le guidon (ou la colonne de direction) en appuyant sur le loquet A. Soutenez la colonne de direction pendant cette opération et **assurez-vous que le verrouillage du frein est dégagé.**



Ne mettez PAS, pour quelque raison que ce soit, vos mains dans le châssis principal de la trottinette durant le pliage. Vos mains et vos doigts peuvent rester coincés dans les principaux leviers et pivots, et causer de graves blessures.

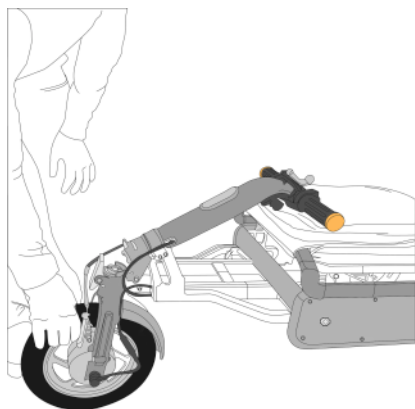

**C**



**D**

**C** Positionnez la colonne de direction à plat, avec le guidon reposant sur le coussin du siège.

**D** Placez le scooter en position verticale en tenant la roue avant.



**E**

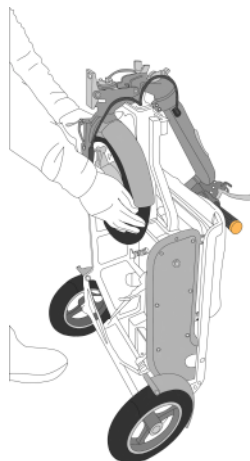

**F**

**E** Faites pivoter la roue avant de manière à ce qu'elle puisse être posée à plat contre la partie du châssis correspondant à la poignée de transport (ou de traction).

**F** La roue se fixera sur son loquet magnétique. Assurez-vous que la roue ne bouge pas.

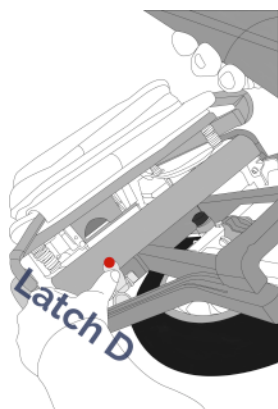

G

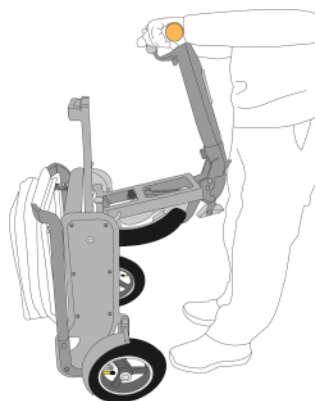

H

**G Libérez la partie avant du châssis en appuyant sur le loquet D tout en tenant la colonne de direction. **N'appuyez pas sur le loquet D sans tenir la colonne de direction.****

**H Abaissez le guidon (ou la colonne de direction) et la roue avant de manière à ce qu'ils soient à plat contre le châssis principal de la trottinette.**

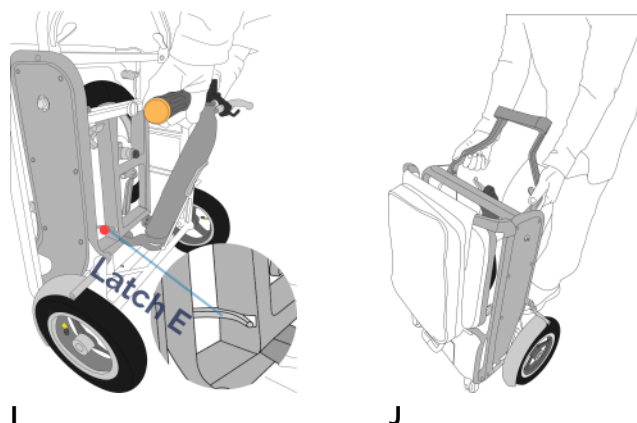

**I** Pour maintenir l'ensemble en place, poussez la roue avant rabattue et le guidon (ou la colonne de direction) vers le scooter jusqu'à ce que vous entendiez le loquet E se verrouiller. Poussez sur le guidon jusqu'à ce que vous entendiez le loquet magnétique le verrouiller.

**J** Pour terminer, pliez la poignée de transport (ou de traction) en appuyant sur les loquets B et C, et abaissez-la jusqu'à ce qu'elle soit à plat contre la trottinette.



## Du mode Valise au mode Fauteuil



Veillez vous familiariser avec les procédures de pliage en examinant les instructions et les illustrations, et ne manipulez qu'un seul élément mobile à la fois.



K



L

**K** Débloquez la poignée de transport en appuyant sur les loquets B et C et en la tirant vers l'extérieur jusqu'à ce qu'elle soit en position horizontale.

**L** Placez la trottinette en position horizontale, appuyée sur ses roues arrière et sur la poignée de transport (ou de traction), puis redressez le cadre du dossier du siège.



## Conduire la trottinette



### Contrôles de sécurité avant l'utilisation

Conduisez l'eFOLDi sur des routes en bon état. L'eFOLDi est conçue pour rouler sur des surfaces planes et lisses. Les routes ou chemins au revêtement irrégulier, les nids de poule et autres dangers réduiront la durée de vie de la trottinette et compromettront votre sécurité. Ne conduisez pas sur des pentes raides ou sur des routes excessivement voutées. L'autonomie disponible dans la batterie juste avant d'entamer une montée jouera un rôle crucial dans la réussite de l'ascension. Sur les surfaces non horizontales, la pente ne doit pas dépasser 1/6 (9,5 degrés). Pour toute montée, les facteurs suivants doivent être pris en compte, car ils peuvent affecter les performances : la pression et l'état des pneus, l'état du terrain (s'il est mouillé, verglacé ou glissant, ou s'il est recouvert de feuilles et/ou d'autres débris, nous vous déconseillons de vous engager sur la pente), la charge de la batterie et le poids de l'utilisateur.

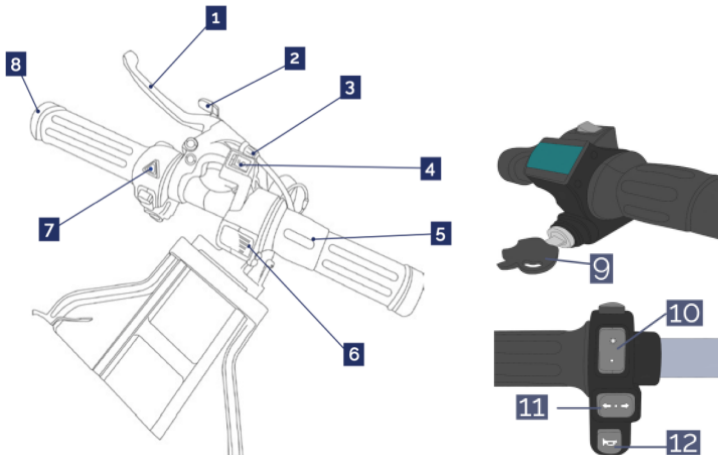

1	Levier de frein à main
2	Verrou de stationnement
3	Dispositif de réglage du frein
4	Commutateur vitesse / marche arrière
5	Accélérateur à main
6	Indicateur de niveau de batterie
7	Commutateur de feux de détresse
8	Clignotant
9	Clé de contact
10	Commutateur de phares
11	Commutateur de clignotant
12	Klaxon

### Guidon du modèle Explorer (MK1.5)

- Clé de contact (9) Pour démarrer la trottinette, tournez la clé dans le sens des aiguilles d'une montre de la position 9 heures à la position 11 heures.
- Feu de détresse (7) Lorsque le contact est établi, appuyer sur le bouton triangulaire déclenche un signal sonore continu.
- Levier de frein (1) Lorsque le levier de frein est actionné, l'alimentation du moteur est coupée et les feux-stop s'allument.
- Verrou de frein (2) Pour l'actionner, tirez sur le levier de frein et tirez le verrou de frein vers l'intérieur. Une fois engagé, l'alimentation est coupée. Pour désengager le verrou de frein, tirez le levier de frein vers vous.
- Dispositif de réglage du frein (3) C'est un petit anneau situé légèrement à gauche du câble de tension du levier de frein. Tournez-le dans le sens inverse des aiguilles d'une montre ou dans le sens des aiguilles d'une montre pour régler la tension des freins en fonction de votre style de conduite.
- Commutateur vitesse / marche arrière (4) Le sélecteur de mode de conduite a trois positions.  
I - Mode Pavés : vitesse maximale de 6 km/h  
O - Marche arrière - Marche lente (les feux de détresse s'activent et un signal retentit sonore est retentit)  
II- Mode Chaussée : vitesse maximale de 12 km/h
- Accélérateur à main (5) Tournez la bague intérieure pour accélérer en marche avant ou arrière.

- Indicateur de niveau de batterie (**6**) Indique le niveau de la batterie. Chargez la batterie lorsque le niveau descend à 1 barre.
- Commutateur de phares (**10**) Situé au centre gauche du guidon, il permet de commander les feux avant et arrière.
- Clignotant (**11**) Le commutateur est positionné au centre gauche de la barre de commande, sous le commutateur de phares. Il active les clignotants droit ou gauche (avant et arrière).
- Klaxon (**12**) Situé sous l'interrupteur des clignotants, il permet de faire retentir le klaxon.



**Effectuez les vérifications de sécurité avant chaque utilisation (voir la section Consignes de sécurité).**

### Conduire la trottinette

- Pour commencer - insérez la clé dans le contacteur et tournez-la dans le sens des aiguilles d'une montre, de la position 9 heures à la position 11 heures.
- Changer de rapport de vitesse - pour ce faire, choisissez le bon rapport de vitesse en appuyant sur le commutateur Vitesse / Marche arrière.
  - I - Mode Pavés : vitesse maximale de 6 km/h
  - 0 - Marche arrière - Marche lente (les feux de détresse s'activent et un signal retentit sonore est retentit).
  - II- Mode Chaussée : vitesse maximale de 12 km/h
- Pour conduire - tournez la bague intérieure de l'accélérateur pour augmenter la puissance et faire avancer ou reculer la trottinette.
- Pour s'arrêter - actionnez le levier de frein.

### Attention:

Lorsque vous vous déplacez à une vitesse supérieure à celle d'une marche lente, veillez à ralentir avant de tourner.

La distance d'arrêt sur les pentes peut être sensiblement plus grande que sur un terrain plat. La température de la surface de la trottinette peut augmenter lorsqu'elle est exposée à des sources de chaleur externes telles que la lumière du soleil.

### Transport de votre trottinette

Pour transporter votre trottinette en toute sécurité, assurez-vous d'abord qu'elle est éteinte. Pliez la trottinette conformément aux instructions du fabricant, en fixant toutes les pièces mobiles. Soulevez-la à l'aide des poignées prévues à cet effet ou des parties du cadre, en évitant les composants fragiles. Placez-la dans le véhicule en veillant à ce que la batterie soit correctement fixée. Si nécessaire, utilisez des sangles pour

empêcher tout mouvement pendant le transport.

**Avertissement :**

Ce produit n'est pas destiné à être utilisé comme siège dans un véhicule à moteur, y compris les transports en commun. Vous devrez vous asseoir sur votre moyen de transport.



## Informations sur la batterie et recharge

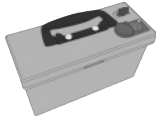

La batterie de l'eFOLDi Explorer (MK1.5) a été conçue et fabriquée spécifiquement à cet effet. Elle ne doit pas être utilisée à d'autres fins que celles indiquées dans ce manuel. Tout démontage ou utilisation abusive de cette batterie peut entraîner des dommages physiques et/ou électriques, internes et/ou externes, et ne sera pas couvert par la garantie. La batterie ne contient aucun composant réparable ou remplaçable par l'utilisateur. La batterie est en réalité un ensemble de batteries, comprenant un certain nombre de cellules Lithium Ion. Par soucis de simplicité, nous utiliserons le terme "batterie" dans ce manuel. Les caractéristiques et les exigences de charge de cette batterie sont différentes de celles des anciennes batteries plomb-acide ou plomb-gel, encore assez courantes. Ne la rechargez jamais avec un chargeur de type plomb.



**Pour garantir une utilisation optimale de la batterie sur le long terme, veuillez à toujours respecter les consignes de sécurité suivantes.**

- Le socle de connexion doit être manipulé avec soin pour éviter tout dommage.
- Utilisez uniquement le chargeur approuvé.
- Ne rechargez jamais la batterie de l'eFOLDi avec un chargeur pour batteries au plomb.
- Ne placez jamais la batterie à proximité, sur ou contre une source de chaleur.
- Assurez-vous qu'aucune pièce métallique ne peut toucher (ou court-circuiter) les bornes de la batterie ou du chargeur, les connecteurs, les broches ou tout autre conducteur électrique ou pièce conductrice.

- Évitez tout impact physique sur la batterie et toute vibration excessive.
- N'essayez pas de démonter, de disséquer ou de déformer une batterie ou un boîtier.
- Ne plongez pas la batterie dans un liquide (y compris l'eau).
- Ne mélangez pas différents types de batteries.
- Gardez la batterie hors de la portée des enfants.
- N'utilisez pas de chargeurs modifiés ou endommagés.
- Ne laissez pas la batterie en charge pendant plus de 24 heures.
- Stockez la batterie dans un endroit frais, sec et bien ventilé.
- Mettez la batterie au rebut uniquement dans le respect des lois et réglementations locales.
- Si la batterie n'est pas utilisée régulièrement, il est recommandé de la recharger tous les 2 ou 3 mois.
- Ne stockez jamais la batterie en état de forte décharge.

## Installer la batterie dans l'eFOLDi

Pour enlever efficacement la batterie, assurez-vous que l'alimentation principale est coupée et déverrouillez-la à l'aide de la clé fournie. Tirez la batterie vers le haut à l'aide de sa poignée, tout en dégageant le panneau arrière en le poussant vers le bas avec la paume de votre autre main.



**NB : Avant de tenter d'enlever la batterie, assurez-vous qu'elle est DÉVERROUILLÉE à l'aide de la clé fournie. Conseils permettant d'optimiser les performances et la durée de vie de la batterie. Si la batterie n'est pas utilisée régulièrement, il est recommandé de la recharger de temps en temps (tous les 2 ou 3 mois, par exemple). Après chaque utilisation, la batterie doit être rechargée le plus tôt possible. Ne stockez jamais la batterie en état de forte décharge.**

## Chargeur et recharge

**Précaution à prendre lors de l'utilisation et de la manipulation du chargeur**

**N'utilisez que le chargeur d'origine fourni avec votre nouvel eFOLDi, ou le chargeur de remplacement fourni par SunTech UK Ltd. L'utilisation d'un chargeur non homologué annule toute garantie et peut causer de graves dommages à la batterie et/ou à votre eFOLDi. Le chargeur ne doit pas être utilisé sur d'autres appareils, car les dommages causés au chargeur et/ou à tout autre appareil ne sont pas couverts par notre garantie.**

**Il est fortement recommandé de s'assurer que le chargeur est placé uniquement sur des surfaces résistantes à la chaleur et non sur des matières susceptibles de provoquer un incendie (tapis, planches, bois, plans de travail stratifiés ou en plastique, etc.). En effet, durant un cycle de charge normal, le chargeur et la batterie montent en température.**

**Ne laissez pas la batterie en charge pendant plus de 24 heures, car cela pourrait réduire sa durée de vie et affecter ses performances.**

## Utilisation du chargeur

**Cessez immédiatement d'utiliser un chargeur de batterie endommagé si votre chargeur présente les signes suivants :**

1. Fils effilochés/dénudés

2. Marques de brûlure, plastique fondu ou odeurs inhabituelles
3. Charge intermittente ou surchauffe
4. Boîtier fissuré ou connecteurs desserrés

**Continuer à utiliser un chargeur défectueux ou endommagé peut entraîner de graves risques, notamment :**

1. Incendie ou explosion :
2. Choc électrique :
3. Dommages à la batterie
4. Dommages à l'appareil

## Vérifications et entretien



- Effectuez les vérifications suivantes au quotidien, avant d'utiliser votre eFOLDi: Assurez-vous de vérifier le gonflage des pneus et de le maintenir sans dépasser la pression d'air indiquée en PSI, BAR ou kPa sur chaque pneu (les pneus avant et arrière ont des pressions différentes). Veillez également à utiliser la bonne échelle de pression et le numéro correspondant sur votre pompe ou votre testeur de pression.
- Effectuez les vérifications suivantes chaque semaine: Vérifiez les freins et assurez-vous que toutes les composantes du système de freinage fonctionnent correctement. Avant de conduire, assurez-vous que le verrou du frein à main fonctionne correctement. Vérifiez que tous les boulons, écrous et vis sont bien serrés, et qu'il n'y a pas de pièces manquantes ou desserrées. Vérifiez toutes les connexions électriques. Assurez-vous qu'elles sont solides et sans corrosion. Faites inspecter votre eFOLDi chaque année.
- Nettoyage et entretien: Un nettoyage périodique de votre eFOLDi contribuera à maintenir son apparence et permettra de prolonger sa durée de vie et d'améliorer sa valeur à la revente. Les parties métalliques et plastiques peuvent être nettoyées avec un chiffon humide et un détergent non agressif. Pour polir, utilisez un chiffon doux et non pelucheux.
- Faites inspecter votre eFOLDi chaque année.

### Attention:

N'utilisez PAS d'huile ou d'autres lubrifiants sur les pièces suivantes : plaquettes de frein, câble de frein, pneus.

**Durée de vie prévue:** La trottinette eFOLDi a une durée de vie prévue de 5 à 7 ans en utilisation normale. La durée de vie réelle peut varier en fonction de facteurs tels que la fréquence d'utilisation, l'entretien et les conditions environnementales.

## Remise à neuf



- **Reconditionnement pour réutilisation**

**Le produit est adapté à la remise à neuf et à la réutilisation.**

**Actions à effectuer :**

**Nettoyage et désinfection. Veuillez consulter la section "Vérifications et entretien".**

**Inspection selon le plan de service.**

**Veillez consulter un revendeur agréé pour l'inspection, le service et l'entretien avant la réutilisation, ou contacter le service client eFOLDi si vous achetez directement chez nous.**

## **Surveillance après commercialisation**

Dans le cadre de notre engagement envers la sécurité et la conformité des produits, nous effectuons une surveillance post-commercialisation (PMS) pour surveiller les performances et la fiabilité de cette chaise électrique après la vente.

**Signalation des problèmes et préoccupations de sécurité :**

Si vous rencontrez des problèmes liés à la performance, à la durabilité, à la durée de vie de la batterie ou à la sécurité, veuillez nous contacter immédiatement :

**Hotline d'assistance à la clientèle :**

**+44 (0) 20 3143 5168**

**Courriel :**

**services@efoldi.com**

**Site Web :**

**www.efoldi.com**

**Adresse :**

**25 Ormside Way,  
Redhill, Surrey, RH1 2LW**

## Caractéristiques techniques

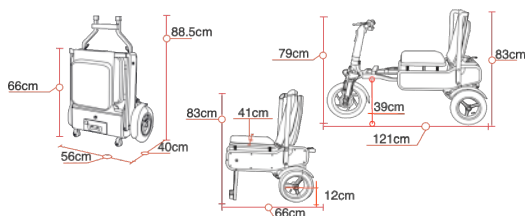

<b>Matériau du cadre:</b>	<b>Alliage d'aluminium</b>
<b>Dimension</b>	
Taille de l'emballage (L/L/H):	60x46x75cm
Taille pliée (L/L/H):	66x56x40cm
Taille dépliée(L/L/H):	121x56x83cm
Taille en mode Fauteuil (L/L/H):	66x56x83cm
Hauteur du siège:	48.5cm
Hauteur du repose-pieds:	22cm
Taille de la roue avant:	30cm
Taille des roues arrière:	25cm
Garde au sol:	12cm
<b>Poids</b>	
Poids avec batterie:	19kg
Poids sans batterie:	17kg
<b>Performance</b>	
Type de terrain:	Chaussée, intérieur et route *
Vitesse:	6km/h ou 12km/h
Autonomie maximale:	22km
Charge maximale:	120kg
Inclinaison maximale:	Pente de 1/6 (9.5°)
Rayon de braquage:	100cm
Hauteur maximale de la bordure de trottoir:	3cm
<b>Capacité des composants</b>	
Moteur:	Moteur 240 W, 24 V DC
Batterie:	24 V DC, 12 Ah Lithium Ion, 288 Wh
Chargeur:	Entrée 100-240 V AC, 50/60 Hz sortie 29.4 V DC 2A
Capacidad de carga completa:	22km(14millas)
Frein:	Frein à main mécanique
Commutateur principal:	Actionné par la clé
Phares:	Phares, feux arrière et feux Stop
Nombre de roues:	3

### Caractéristiques de la trottinette Explorer (MK1.5)

#### Avis de non-responsabilité :

Tous les produits, spécifications et données du produit sont sujets à changement sans préavis pour améliorer la fiabilité, la fonction ou la conception ou autre. Les spécifications peuvent varier en raison des tolérances de fabrication.

## Appendice

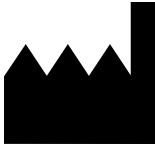

SunTech UK Ltd

25 Ormside Way, Holmethrope Industrial Estate, Redhill, Surrey, RH1 2LW











TEL: +44 (0) 2031435168

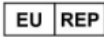

MedPath GmbH

Mies-van-der-Rohe-Strasse 8, 80807 Munich, Germany

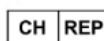
Symboles utilisés sur l'étiquette:

	European CE Marking		Manufacturer
	Authorized representative in the European community		Medical device
	Serial number		Unique Device Identification
	Date of manufacture		Refer to instruction manual
	Swiss authorised representative		UK Conformity Assessed



(Accessoires de l'eFOLDi )



SunTech UK Ltd  
25 Ormside Way, Redhill,  
Surrey, RH1 2LW, UK

**UK  
CA**



MedPath GmbH  
Mies-van-der-Rohe-Strasse 8  
80807 Munich, Germany



Site Web officiel: [www.efoldi.com](http://www.efoldi.com)  
E-mail: [services@efoldi.com](mailto:services@efoldi.com)  
Facebook: [www.facebook.com/efoldi.co.uk](http://www.facebook.com/efoldi.co.uk)

Rev. B2.1 (FR) 22/04/2026