



eFOLDi®



Manual de usuario de eFOLDi

Modelo: Lite



SunTech UK Ltd

Comprado de:

Fecha de compra:

Número de serie:

Consulte la imagen que muestra la ubicación del número de serie.



Índice

1	Bienvenida	2
2	Términos, condiciones y exenciones de responsabilidad	3
3	Descripción del producto	6
4	Componentes	7
5	Directrices de seguridad	8
6	Instrucciones para desarmar/plegar	14
7	Conducir su scooter	19
8	Información sobre batería y carga	24
9	Controles y mantenimiento	28
10	Reforma	29
11	Vigilancia poscomercialización	30
12	Especificaciones técnicas/CEM declaración	31
13	Anexo	37

Bienvenida

Gracias por elegir un producto eFOLDi como solución de movilidad.

Soy Sumi Wang, fundadora de SunTech UK y me gustaría darte la bienvenida a la familia de usuarios de eFOLDi.

SunTech UK fabrica una serie de tecnologías de asistencia para ayudarte a sacar el máximo partido a la vida. Nuestra misión es ofrecer a nuestros clientes libertad, amistad y diversión con una variedad de soluciones de movilidad fáciles de usar, cómodas y líderes en el mercado.

Su eFOLDi ha sido fabricado con los más altos estándares y su calidad ha sido comprobada por nuestros propios técnicos de venta antes de la entrega, para ofrecerte un producto que le dará muchos años de libertad y diversión con un servicio fiable.

Por lo tanto, le rogamos que se tome un tiempo para leer el manual de usuario y los documentos suministrados antes de utilizar su eFOLDi por primera vez, esto le ayudará a conocer el producto y a obtener el máximo disfrute y seguridad de su(s) nuevo(s) producto(s) eFOLDi. Con un poco de práctica se familiarizará rápidamente con las funciones de su eFOLDi.

SunTech UK se enorgullece de sus productos de alta calidad y de su servicio de atención al cliente, así que no olvide registrar su(s) producto(s) en:

<https://efoldi.com/register-warranty>

Esto nos ayudará a asistirle en caso de cualquier dificultad que pueda experimentar en el futuro. Estoy segura de que encontrará en su eFOLDi un amigo y compañero fiable y le agradezco su encargo y su confianza en nuestros productos.

Un cordial saludo,



Sumi Wang

Términos, condiciones y exenciones de responsabilidad

Los términos "nosotros", "nuestro", "SunTech UK" y "SunTech UK Ltd" hacen referencia a SunTech UK Limited, que es una empresa registrada en el Reino Unido, limitada por garantía y registrada con el número 06906908. El término "página web" hace referencia a la página web que se encuentra en línea en www.efoldi.com. Los términos "usted", "su", "usuario" y "conductor" hacen referencia a la persona que utiliza el eFOLDi, sin perjuicio de cualquier persona que maneje el eFOLDi por el usuario, si es diferente de este, incluyendo el manejo general, el mantenimiento, las reparaciones, etc.

Acuerdo del comprador

Al aceptar la entrega de este eFOLDi, usted se compromete a no cambiar, alterar o modificar este eFOLDi y/o cualquier pieza suministrada con él o subsecuentemente para él, y/o hacer inoperable o inseguro, cualquier protector u otras características de seguridad de este producto; no instalar, rechazar o descuidar cualquier kit de adaptación, ya que el encargado de proporcionarlo deberá ser SunTech UK Ltd para mejorar y/o preservar el uso seguro de este producto. También se compromete a aceptar y cumplir los términos y condiciones contenidos en este documento y que se pueden revisar y actualizar periódicamente en nuestra página web, siendo de inmediata aplicación. Al utilizar el eFOLDi y/o los accesorios y/o componentes suministrados con/o para el eFOLDi, el usuario reconoce haber leído y comprendido el/los uso(s) y las limitaciones del/los producto(s) sin excepciones. Esto no supondrá una renuncia a las garantías implícitas, que el cliente conserva tal y como establece la ley.

Las garantías quedarán anuladas y SunTech UK Ltd no aceptará responsabilidad alguna en caso de uso incorrecto y/o abuso de los productos, en parte o en su totalidad, por parte del usuario y/o de cualquier persona no autorizada, lo que puede incluir (pero no se limita a); el incumplimiento por parte del usuario de todos los requisitos y directrices legales, independientemente del lu-

gar o la forma en que se utilice o se pretenda utilizar, la falta de mantenimiento o el mantenimiento inadecuado, el mantenimiento (al margen del mantenimiento rutinario descrito en este manual por parte del usuario) por parte de cualquier persona no autorizada para ello, las reparaciones no autorizadas, el desmontaje no autorizado del vehículo o de sus componentes, incluidos (pero no limitados a) el paquete de baterías y los controladores, las modificaciones o alteraciones no autorizadas, el incumplimiento de los procedimientos correctos de plegado y desplegado, los daños o lesiones causados de cualquier manera, la no aplicación de todas las precauciones de seguridad razonables y apropiadas en todo momento, el uso inadecuado del vehículo y/o las piezas y/o los accesorios que sean utilizados por más de una persona en cualquier momento, el uso en cualquier deporte de competición, carreras, acrobacias, saltos u otra actividad similar.

Nuestra responsabilidad y la de nuestros proveedores ante el usuario o terceros en cualquier circunstancia se limita al coste del usuario de los productos adquiridos que cumplan los requisitos. Los productos que reúnen los requisitos necesarios para la devolución, tal y como se indica en la política de devoluciones, en la página web: www.efoldi.com/return-policy.

La información de este manual de usuario está sujeta a cambios sin previo aviso. Para obtener las últimas actualizaciones e información, visite nuestra página web en: www.efoldi.com.



No deberán utilizar el scooter:

Personas que no puedan:

- Plegarlo o desplegarlo utilizando ambas manos*;
- Moverse al asiento* y permanecer sentado en posición vertical en todo momento, sin ayuda mientras el vehículo está en movimiento;
- Colocar y mantener los pies en los estribos;
- Accionar todos los mandos de forma completa y según lo previsto;
- Girar de forma competente y adecuada en todo momento y en todas las condiciones;
- Mantener un conocimiento adecuado de todas las circunstancias relevantes para cada trayecto y tomar las medidas apropiadas que puedan ser necesarias para evitar un percance;
- Levantarlo total o parcialmente según las necesidades del usuario*.

* A no ser que esté acompañado por una persona suficientemente capaz y competente para llevar a cabo esa tarea.

Conformidad del producto:

Seguridad:	EN12184
CEM:	ISO7176-21
Gestión de riesgos:	ISO14971
Productos sanitarios europeos:	Directiva 2017/745/CEE

Envío y entrega:

Al comprobar el pedido de venta o la factura, asegúrese de que la entrega está completa, ya que algunos componentes pueden estar empaquetados individualmente. Si no recibe una entrega completa, póngase en contacto con nosotros inmediatamente. En caso de que se hayan producido daños durante el transporte, ya sea en el embalaje o en el contenido, póngase en contacto con la empresa de transporte responsable.

Descripción del producto

Indicaciones para el uso:

eFOLDi Lite es un motor para interiores y exteriores vehículo de transporte con el uso previsto para proporcionar movilidad a una persona discapacitada o una persona con movilidad limitada en una posición sentada. eFOLDi Lite es uno de los scooters de movilidad plegable más ligeros y compactos del mundo.



(a) Modo maleta



(b) Modo carro



(c) Modo Scooter

Modelo: Lite

Uso previsto / propósito del dispositivo:

El dispositivo está destinado a proporcionar movilidad a una persona discapacitada o con movilidad limitada en una posición sentada.

Vida útil estimada:

El patinete eFOLDi tiene una vida útil estimada de 5 a 7 años en condiciones normales de uso. La vida útil real puede variar según factores como la frecuencia de uso, el mantenimiento y las condiciones ambientales.

Componentes

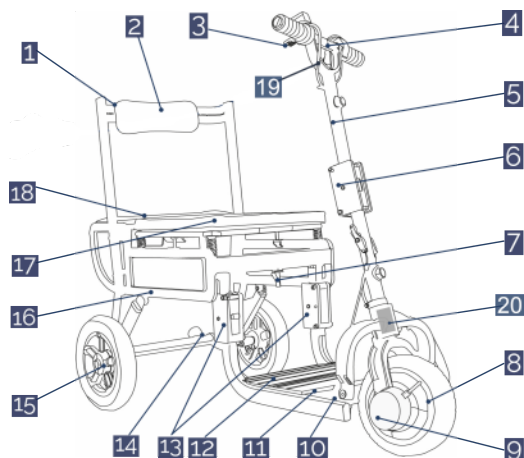

1	Bastidor del respaldo
2	Almohadilla del respaldo
3	Palanca de aceleración/freno gradual
4	Manillar
5	Columna de dirección
6	Bloqueo del plegado de la barra de dirección
7	Cierre de la barra de dirección/bastidor
8	Motor delantero
9	Palanca de bloqueo del freno delantero *
10	Bisagras de acero inoxidable
11	Reposapiés y compartimento para la batería
12	Compartimento del controlador
13	Bisagra para plegar el reposapiés
14	Ruedas de maleta de 2 pulgadas
15	Ruedas traseras de 10 pulgadas
16	Bastidor principal
17	Almohadilla del asiento principal
18	Acolchado del asiento trasero
19	Puerto de carga del timón **
20	Controlador de velocidad de giro **

*El freno se encuentra en el otro lado de la rueda, la imagen de arriba se muestra exclusivamente para fines ilustrativos.

**No equipado en unidades fabricadas antes de mayo de 2024.

Componentes del modelo Lite

Directrices de seguridad

No opere su scooter durante el primera vez sin leer completamente y comprensión de este manual de usuario.



Instrucción de seguridad

- Nunca opere el scooter mientras esté bajo la influencia del alcohol;
- Nunca utilice teléfonos móviles o transmisores de radio como walkie-talkies mientras conduce su scooter;
- Asegúrese de que no haya obstáculos detrás de usted mientras da marcha atrás con su scooter;
- No intente subir bordillos de más de 4 cm que se muestran en las especificaciones;
- No conduzca sobre superficies ásperas, adoquinadas, fangosas o de grava suelta. Su eFOLDi está diseñado para aceras suaves y firmes y áreas peatonales únicamente;
- No retire sus manos y piernas del scooter mientras conduce;
- No conduzca su scooter durante la nieve para evitar accidentes;
- No permita que niños sin supervisión jueguen cerca de este equipo mientras las baterías se están cargando;
- No conduzca su scooter en el tráfico;
- No conduzca ni se siente en el scooter cuando esté en modo de rueda libre;
- No haga un giro brusco o una parada repentina mientras conduce su scooter;
- Nunca intente usar su scooter más allá de las limitaciones descritas en este manual;
- Siempre apague el scooter y el cargador antes de realizar cualquier trabajo o usar cualquier herramienta en el scooter.



Advertencia

- Es responsabilidad del usuario leer el manual y los documentos suministrados antes de utilizar el eFOLDi y seguir todas las recomendaciones contenidas en él, para cumplir plenamente con todos las leyes locales de sus países y localidades y utilizar el eFOLDi con la debida diligencia y respecto a otros usuarios de la vía y peatones;

- No opere el scooter en la carretera. Obedezca todas las normas locales de tránsito de peatones y use el acera. Tenga en cuenta que puede ser difícil que el tráfico lo vea cuando está sentado en el scooter. Espere hasta que su camino esté libre de tráfico y luego proceda con extrema precaución;
- El eFOLDi es fácil de usar, pero su mecanismo de plegado puede causar lesiones importantes si se usa inadecuadamente y manipulados sin el debido cuidado y diligencia. Para evitar cualquier riesgo de lesiones asegúrese de que las manos, los dedos, las joyas, la ropa y otros objetos no interfieran con el mecanismo de plegado o las piezas móviles del eFOLDi y estudie el manual detenidamente antes de comenzar a operar su eFOLDi;
- Se recomienda que el usuario se familiarice con el procedimiento de plegado y desplegado antes de aventurarse afuera. El usuario también debe asegurarse de familiarizarse con los controles y manejo del scooter en un área segura lejos de obstáculos y otros peatones o usuarios de la vía;
- Se recomienda a los usuarios de eFOLDi que usen ropa adecuada cuando usen una movilidad scooter que debe incluir un casco homologado, zapatos o botas resistentes, apropiados guantes y ropa protectora de alta visibilidad como medida de seguridad;
- Cargue completamente la(s) batería(s) antes del primer uso y siga las pautas de este manual y de la etiqueta en la base de la batería para prolongando la vida de su batería;
- Su eFOLDi Lite solo debe colocarse sobre las ruedas traseras principales y las ruedas de la maleta cuando está en terreno llano y estable;
- Para evitar lesiones a usted mismo o a otros, siempre asegúrese de que la alimentación esté apagada cuando subir o bajar del scooter;
- Compruebe siempre que las ruedas motrices estén acopladas (modo de conducción) antes de conducir. No apague la alimentación cuando el scooter todavía se está moviendo hacia adelante. Esto hará que el scooter se detenga de forma extremadamente brusca.
- No utilice este producto ni ningún equipo opcional disponible sin antes leer y comprender completamente estas instrucciones. Si no puede entender las advertencias, precauciones o instrucciones, comuníquese con su distribuidor antes de intentar usar este equipo, de lo contrario, podría sufrir lesiones o daños;
- Hay ciertas situaciones, incluidas algunas condiciones médicas, en las que el usuario del scooter necesitará practicar el funcionamiento del scooter en la presencia de un asistente capacitado. Un asistente capacitado puede definirse como un miembro de la familia o un profesional de la salud especialmente capacitado para ayudar a un usuario de scooter en diversas actividades de la vida diaria;
- No se sienta en su scooter mientras está en un vehículo en movimiento, como un automóvil, autobús o tren;
- Mantenga las manos alejadas de las ruedas (neumáticos) mientras conduce scooters. Tenga en cuenta que la ropa holgada puede quedar atra-

- pada en las ruedas motrices;
- No suba una pendiente en ángulo. Conduzca siempre en línea recta hacia arriba en una pendiente, ya que esto reduce en gran medida el riesgo de vuelco o caída. No suba una pendiente de más de 6°;
 - Siempre reduzca su velocidad y mantenga un centro de gravedad estable cuando tome curvas cerradas. No tome curvas cerradas cuando conduzca scooters a velocidades más altas;
 - Siempre apague el scooter y el cargador antes de realizar cualquier trabajo o usar cualquier herramienta en el scooter;
 - No conduzca ni se siente en el scooter cuando esté en modo de rueda libre;
 - Operar bajo la lluvia, la nieve, la sal, la niebla y sobre superficies heladas o resbaladizas puede tener un efecto adverso en el sistema eléctrico;
 - Tenga cuidado, el motor puede estar caliente después de su uso. No toque ni acceda directamente al motor hasta que se haya enfriado;
 - Nunca se siente en su scooter cuando se esté utilizando en conexión con cualquier tipo de elevador o montacargas. Su scooter no está diseñado con tal uso en mente y cualquier daño o lesión ocasionada por dicho uso no es responsabilidad de SunTech UK Ltd;
 - Siempre asegúrese de que el scooter esté completamente desplegado antes de sentarse en el scooter. No pliegue el scooter hasta que haya salido completamente del scooter y el respaldo del asiento del scooter esté plegado;
 - La distancia de frenado en pendientes puede ser significativamente mayor que en terreno llano;
 - La temperatura de la superficie del scooter puede aumentar cuando se expone a fuentes externas de calor (por ejemplo, la luz solar);
 - Cualquier vehículo puede ser peligroso para su conductor/conductor y otros usuarios de la carretera y peatones. Conduzca/conduzca siempre de manera responsable, respetuosa y con el debido cuidado hacia los demás;
 - Su scooter eFOLDi NO es un juguete y no se recomienda para personas menores de 14 años. No permita que los niños jueguen con o sobre el scooter. El mecanismo de plegado interno puede causar lesiones en las manos;
 - Por ningún motivo coloque las manos en la estructura principal del scooter, especialmente en el último paso del proceso de plegado. Esto se debe a que sus manos y dedos pueden quedar atrapados en las palancas y pivotes principales y pueden causar lesiones graves;
 - Consulte a su médico si está tomando medicamentos recetados o si tiene ciertas limitaciones físicas. Algunos medicamentos y limitaciones pueden afectar su capacidad para operar scooters de manera segura. Consulte con su médico si está tomando algún medicamento que pueda afectar su capacidad para operar su scooter de manera segura;
 - Cuando viaje a velocidades superiores a las de una caminata lenta, asegúrese

de reducir la velocidad antes de torneado;

- NO ponga sus manos por ningún motivo en la estructura principal del scooter, especialmente en el último paso del proceso de plegado. Esto es porque sus manos y dedos pueden quedar atrapados en las palancas y pivotes principales y pueden causar lesiones graves;
- NO lleve pasajeros en el scooter eFOLDi. El transporte de pasajeros en el eFOLDi puede afectar el centro de gravedad, dando como resultado un vuelco o una caída.



Modificación

Su scooter ha sido diseñado para ser lo más práctico posible. Sin embargo, bajo ninguna circunstancia debe modificar, agregar, quitar o deshabilitar ninguna parte o función de su scooter. Se pueden producir lesiones personales y daños al scooter.

- No modifique su scooter eFOLDi de ninguna manera que no esté autorizada por eFOLDi;
- No utilice accesorios si no han sido probados o aprobados para productos eFOLDi;
- Conozca la sensación de su scooter eFOLDi y sus capacidades. Se recomienda encarecidamente que realice una comprobación de seguridad antes de cada uso para asegurarse de que su eFOLDi funciona sin problemas y de forma segura.



Limitación de peso

- No exceda la capacidad de peso indicada en la sección de Especificaciones. Exceder la capacidad de peso anula la garantía. eFOLDi no se hará responsable de lesiones o daños a la propiedad que resulten del incumplimiento de las limitaciones de peso;
- No lleve pasajeros en scooters. Llevar pasajeros en su scooter puede afectar el centro de gravedad y provocar un vuelco o una caída.



Condiciones ambientales:

- Temperatura de funcionamiento: -25 °C a 30 °C
Humedad relativa de funcionamiento: 60 % ± 20 %
Temperatura de almacenamiento: -25 °C a 50 °C
Humedad relativa de almacenamiento: 60 % ± 20 %
- Algunas piezas de la silla de ruedas eléctrica son susceptibles a cambios de temperatura. El controlador solo puede funcionar a temperaturas comprendidas entre -25 °C y 50 °C.



Al plegar o desplegar su eFOLDi Lite asegúrese de que:

- El scooter se coloca en un suelo o terreno llano.
- El interruptor principal está apagado.
- Todos los pasadores de los cierres están correctamente asegurados en su lugar, como se indica en las instrucciones y se muestra en las ilustraciones.



Comprobación de seguridad antes del uso:

Se recomienda encarecidamente realizar un control de seguridad antes de cada uso para que su eFOLDi funcione de manera fluida y segura.

- Compruebe el correcto inflado de los neumáticos. Mantenga, pero no supere, la presión de los neumáticos recomendada por el fabricante;
- Compruebe todas las conexiones eléctricas. Asegúrese de que estén bien sujetas y no estén corroidas;
- Compruebe y pruebe el sistema de frenos;
- Compruebe con frecuencia si hay cierres, fijaciones y otros componentes sueltos.



Advertencia de CEM

Las interferencias procedentes de fuentes de ondas de radio, como estaciones de radio, emisoras de televisión, radios bidireccionales o teléfonos móviles, pueden hacer que el scooter de movilidad suelte los frenos, se mueva por sí mismo o se desplace en direcciones no deseadas. También puede dañar permanentemente el sistema de control del scooter.

La intensidad de la energía EM o electromagnética que provoque interferencias puede medirse en voltios por metro (V/m). Cada scooter de movilidad puede resistir la IEM hasta una determinada intensidad. Esto se denomina «nivel de inmunidad ante las IEM». Cuanto más alto sea el nivel de inmunidad ante las IEM, mayor será la protección. Actualmente, el scooter eFOLDi tiene un nivel de inmunidad de al menos 20 V/m, lo que proporciona una protección útil frente a las fuentes habituales de IEM.

Las fuentes de IEM radiada pueden clasificarse a grandes rasgos en tres tipos: 1) Transeptores portátiles de mano. (normalmente con la antena montada en el aparato) 2) Transeptores móviles de medio alcance, como los que se utilizan en los coches de policía, camiones de bomberos, ambulancias y taxis. (normalmente con la antena montada en el vehículo) 3) Transmisores y transeptores de largo alcance, como los transmisores comerciales de radiodifusión (torres de antena de radio y televisión) y radios de aficionados (HAM).

Otros tipos de dispositivos portátiles, como los teléfonos inalámbricos, los ordenadores portátiles, las radios AM/FM, los televisores y los pequeños aparatos, como las afeitadoras eléctricas y los secadores de pelo, no suelen causar problemas de IEM.



Declaración de seguridad de MR

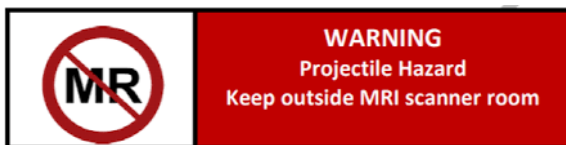

"El scooter eFOLDi Lite es MR Unsafe. El dispositivo presenta un peligro de proyectil".

Instrucciones para desarmar/plegar

Pasos de despliegue: De maleta a scooter



Le rogamos que estudie las instrucciones y la iluminación de la imagen para familiarizarse con los procedimientos de plegado y opere solamente una parte móvil al mismo tiempo.

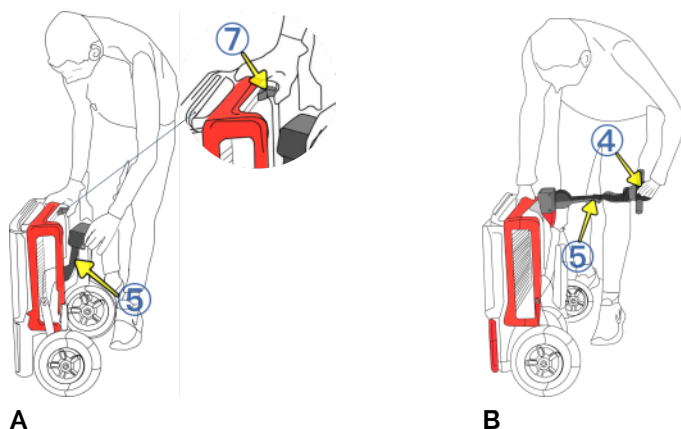

A Coloque el eFOLDi Lite verticalmente y suelte la columna de dirección (5), presionando el pestillo del bastidor (7) y libere completamente el vástago de dirección mientras sujeta la columna de dirección (5).

B Agarre la barra del manillar (4) por la parte inferior y levántela 180° grados en vertical, haciendo que la columna de dirección (5) quede recta.



Por ningún motivo introduzca las manos en el bastidor principal del scooter durante cada proceso de plegado. Esto se debe a que las manos y los dedos pueden quedar atrapados en las palancas y los pivotes principales, lo que puede provocar lesiones graves.

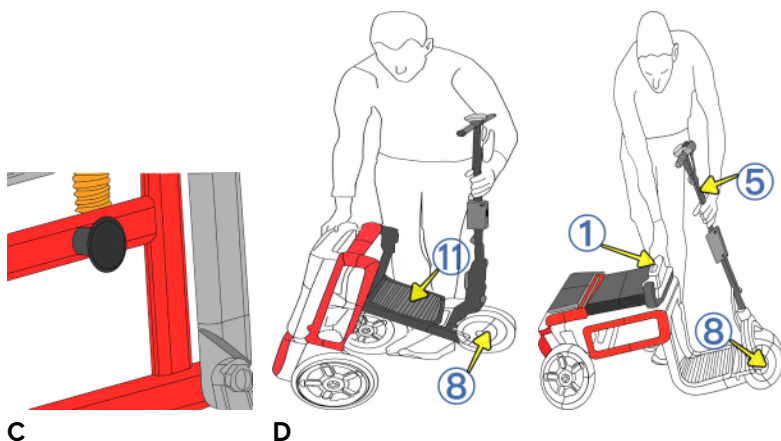

C Tire del pomo situado en el lateral del chasis, esto liberará el reposapiés (11) y la rueda delantera (8).

D Sujete con firmeza la columna de dirección delantera (5) y la parte superior del respaldo (1) y, a continuación, empuje la columna de dirección (5) hacia delante colocando la rueda delantera (8) en el suelo y el reposapiés (11) en posición horizontal.



Los diferentes colores del scooter eFOLDi y sus accesorios que se muestran en este manual de usuario se proporcionan con fines demostrativos. El color negro del bastidor es el estándar de fabricación.

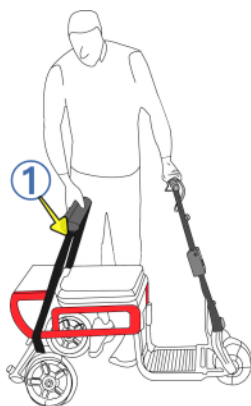

E

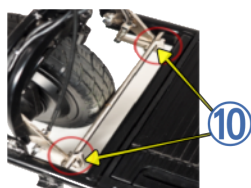

F

E Agarre el bastidor del respaldo (1) y tire de él hacia atrás hasta mantenerlo estable.

F Compruebe que los dos cierres de la bisagra (10) de la parte delantera del reposapiés están completamente encajados y bloqueados.



No se precipite al plegar o desplegar el scooter

Peldaños plegables: del patinete a la maleta

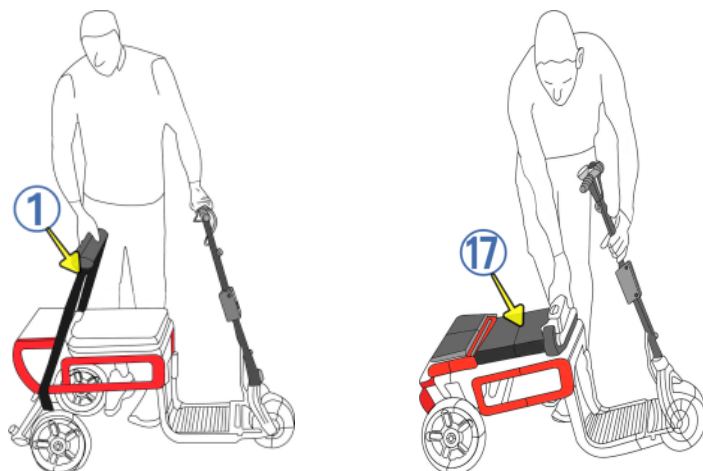

A

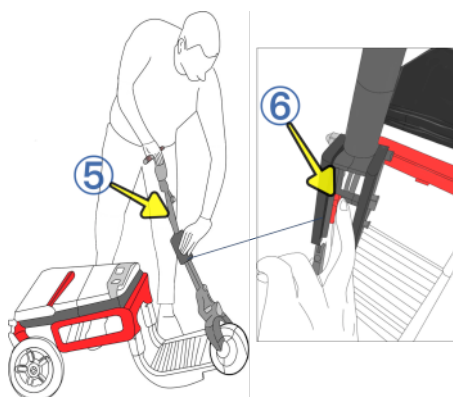

B

A Empuje y pliegue el bastidor del respaldo (1) sobre la almohadilla del asiento principal (17).

B Empuje el bloqueo de la columna de dirección (6) en la sección rectangular central y dóblela por la mitad, en un giro vertical de 180°.

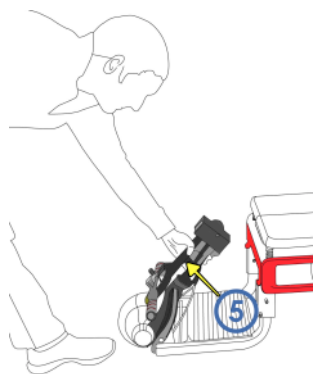

C

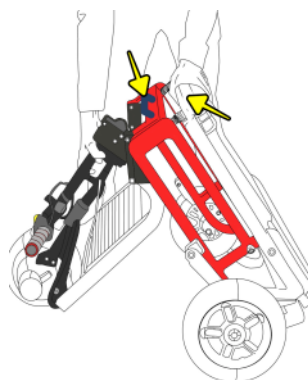

D

C Empuje la columna de dirección plegada (6) hacia el reposapiés (11) mientras sujeta el manillar de elevación o el bastidor con la otra mano.

D Por último, con un pie colocado detrás de la rueda trasera para evitar que ruede hacia atrás, llévelo a una posición vertical, agarre el manillar o el bastidor trasero y empuje la columna de dirección en el bastidor principal hasta que se bloquee y haga clic.



Por ningún motivo introduzca las manos en el bastidor principal del scooter durante cada proceso de plegado. Esto se debe a que las manos y los dedos pueden quedar atrapados en las palancas y los pivotes principales, lo que puede provocar lesiones graves.

Conducir su scooter

Comprobación de seguridad antes del uso

Cuando conduzca su eFOLDi, elija una ruta con buenas condiciones de pavimento. El eFOLDi está diseñado para circular por superficies lisas y uniformes. Las carreteras o caminos desiguales, los baches y otros peligros, reducirán la vida útil de cualquier scooter y su seguridad.

No circule por carreteras empinadas o excesivamente peraltadas. La cantidad de carga que queda en la batería inmediatamente antes de iniciar cualquier subida será crucial para la capacidad de ascenso. Cualquier desviación de las superficies niveladas/horizontales no debe superar una pendiente de 1:10 (6 grados). Para cualquier cuesta arriba hay muchos factores que deberá tener en cuenta: la presión y el estado de los neumáticos, el estado de la superficie (si está mojada, helada o resbaladiza, y esto incluye hojas y/u otros residuos, aconsejamos no conducir por la pendiente), la carga de las baterías y el peso del usuario, todo ello afectará al rendimiento.

Palanca de bloqueo del freno delantero:

Modo de conducción: Debe estar en la posición de avance y bloqueo para que el motor se acople (imagen de abajo a la izquierda).

Modo libre/bypass del motor: Mueva la palanca hacia fuera y hacia atrás para desactivar el bloqueo del freno delantero (imagen de abajo a la derecha). Esto desactivará el freno y habilitará el modo de bypass de motor/rueda libre, que aún sentirá algo de resistencia. Si el eFOLDi está encendido, el avisador acústico emitirá un sonido continuo.

No suelte la palanca de freno cuando se encuentre en una pendiente o en un terreno inclinado, ya que no dispondrá de ninguna forma de frenado.



Conducción



Libre

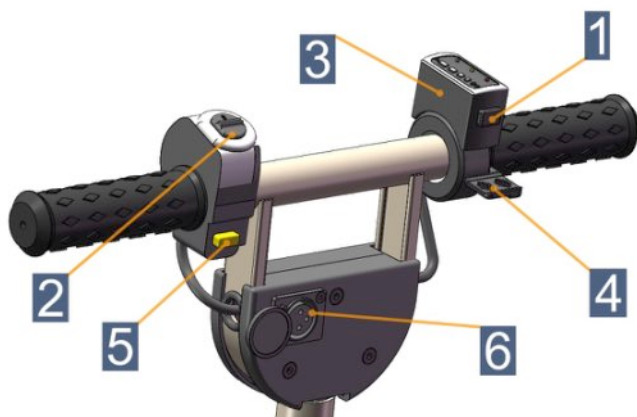

1	Interruptor de encendido
2	Botón de marcha y retroceso
3	Indicador del nivel de batería
4	Palanca de aceleración/freno gradual
5	Claxon
6	Puerto de carga de batería **

Nota:

** No equipado en unidades fabricadas antes de mayo de 2024.

Barra de control del modelo Lite

- El interruptor de encendido (1) funciona pulsando el botón situado debajo del indicador de nivel de batería. El indicador de batería se iluminará.
- El botón de marcha y retroceso (2) funciona empujando el botón hacia adelante en la posición D para conducir, y en la posición R para retroceder. **El cambio entre D y R solo funciona cuando el scooter está parado.**
- El indicador de batería (3) muestra el nivel de batería restante para su uso. Cuando la batería está completamente cargada, las tres luces se iluminan. Cuando se muestra una sola luz roja, es necesario cargar pronto la batería.
- Si se pulsa la palanca de aceleración/freno gradual (4) el vehículo

se pondrá en marcha, alcanzando una velocidad máxima de 6 km/h. El sistema de frenado funcionará gradualmente, en cuanto se suelte la palanca.

- El claxon (5) funciona pulsando el botón amarillo situado bajo el botón de marcha y retroceso.
- Le port de chargement de la batterie (6) fonctionne en insérant le chargeur pour commencer à charger la batterie.



Manejar el scooter:

- Para arrancar - pulse el interruptor de encendido (1) para encender el scooter.
- Seleccione una marcha - seleccione la marcha correcta pulsando el botón de marcha y retroceso (2) en marcha o en retroceso.
- Para conducir/retroceder - presione la palanca del acelerador (4) para avanzar o retroceder.

Asegúrese de no ejercer demasiada fuerza sobre la columna de dirección y el manillar, ya que podría doblarse y perder la eficacia de la dirección.

- Para detenerse - suelte la palanca del acelerador (4) para detener el scooter.

Deje al menos 1.5 metros entre el scooter y los obstáculos en un terreno llano. La distancia de frenado en las pendientes puede ser significativamente mayor que en los terrenos llanos.

Torneada:

Cuando viaje a velocidades superiores a las de una caminata lenta, asegúrese de reducir la velocidad antes de torneado.

Nuestro último modelo Lite (fabricado a partir de mayo de 2024) ahora ha introducido un controlador para regular la velocidad de giro del scooter. Cuando el scooter gira más de 20 grados hacia la izquierda o hacia la derecha, el dispositivo de control de velocidad de giro se activa para reducir la velocidad del scooter. Sin embargo, no debes confiar sólo en el controlador, sino que debes tener la debida precaución y reducir la velocidad al girar.

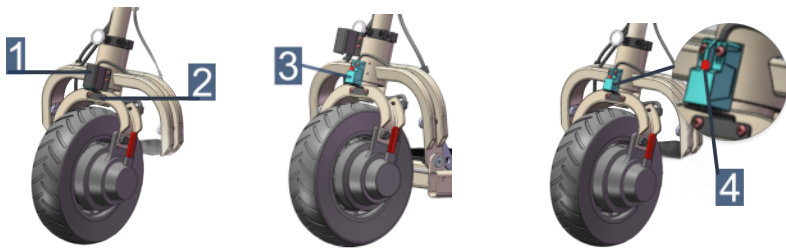

1	Carcasa de protección	2	Placa de gatillo de metal
3	Controlador de velocidad de giro	4	Luz LED *

Nota:

- * Luz LED encendida: velocidad normal;
- * Luz LED apagada: Modo de velocidad reducida.

Table 1: Controlador de velocidad de giro

Transporte de su patinete

Para transportar el patinete de forma segura, asegúrese primero de que esté apagado. Pliegue el patinete siguiendo las instrucciones del fabricante y fije cualquier pieza suelta. Levántelo utilizando las asas o secciones del bastidor previstas para ello, evitando los componentes delicados. Colóquelo en el vehículo con la batería bien sujeta. Si es necesario, utilice correas para evitar que se mueva durante el transporte.

Advertencia:

El producto no está diseñado para utilizarse como asiento en un vehículo de motor, incluido el transporte público. Deberá ocupar un asiento en su medio de transporte.



Información sobre batería y carga

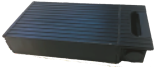

La batería del eFOLDi Lite ha sido diseñada y construida específicamente para el modelo Lite. Esta batería no debe utilizarse para ningún otro fin que no sea el indicado en este manual. Cualquier uso incorrecto o desmontaje de esta batería puede dañarla física y/o eléctricamente, interna y/o externamente y no estará cubierta por la garantía.

La batería no contiene componentes que el usuario pueda reparar o sustituir.

La batería del eFOLDi Lite es en realidad un paquete de baterías, compuesto por un número de celdas de iones de litio, pero que en este manual se denomina simplemente "batería". Esta batería tiene unas características y unos requisitos de carga diferentes a los del tipo de plomo-ácido o plomo-gel bastante comunes. No utilice nunca un cargador de plomo para cargarla.



Para garantizar el mejor uso de la batería a largo plazo, respete las siguientes normas de seguridad en todo momento.

- La estación de conexión debe manipularse con cuidado para evitar daños.
- Cargue la batería solo con el cargador aprobado.
- No utilice nunca un cargador de baterías de plomo en la batería eFOLDi.
- Nunca coloque la batería cerca, sobre o contra una fuente de calor.
- Asegúrese de que ninguna pieza metálica pueda tocar (o cortocircuitar) los terminales de la batería o del cargador, los conectores, las clavijas o cualquier otro conductor o piezas conductoras de electricidad.
- Evite los impactos físicos y las vibraciones excesivas de la batería.
- No intente desmontar, diseccionar o deformar la(s) batería(s) o la(s) caja(s).

- No sumerja la batería en ningún líquido (incluido el agua).
- Mantenga la batería fuera del alcance de los niños.
- No utilice cargadores modificados o dañados
- No deje la batería en carga durante más de 24 horas.
- Guarde la batería en un lugar fresco, seco y bien ventilado.
- Elimine la batería exclusivamente de acuerdo con las leyes y reglamentos locales.
- Si la batería no se utiliza a menudo, es preferible darle una breve carga cada 2-3 meses.
- Nunca almacene la batería cuando esté muy descargada.
- No deje la batería desatendida durante la carga y nunca la cargue durante la noche.

Indicador del nivel de batería:

El indicador de nivel de batería está situado en el manillar y muestra el nivel de batería que queda para su uso

Significado de la indicación luminosa de la batería:

- **Verde, Naranja y Rojo** : La batería está completamente cargada.
- **Naranja y Rojo** : Nivel medio de batería.
- **Rojo**: Es necesario cargar pronto la batería.

Colocación de la batería en el eFOLDi:

La batería se coloca en el reposapiés del eFOLDi Lite. Para sacar y cargar la batería hay que levantar el bloqueo y se desacopla al instante. Repita el proceso a la inversa asegurándose de que la batería encaje en su sitio. Para una extracción eficaz de la batería, asegúrese de que la alimentación principal esté desconectada

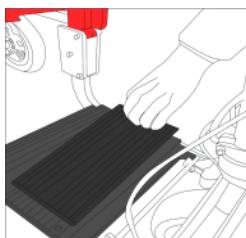

Cargador y carga

Precaución en el uso y manejo del cargador

Utilice únicamente el cargador suministrado originalmente con su nuevo eFOLDi o el cargador de repuesto suministrado por SunTech UK Ltd para el uso con el eFOLDi. El uso de un cargador no aprobado invalidará cualquier garantía y puede causar graves daños a la batería y/o a su eFOLDi. El cargador no debe utilizarse con o para otros dispositivos, ya que los daños causados al cargador y/o a cualquier otro dispositivo por hacerlo no estarán cubiertos por nuestra garantía.

Se recomienda encarecidamente asegurarse de que el cargador se coloque únicamente sobre superficies resistentes al calor y nada que pueda contribuir a que se produzca un incendio (por ejemplo, alfombras, tarimas, madera, encimeras laminadas o de plástico, etc.); el cargador se calentará durante un ciclo de carga normal, al igual que la batería.

No deje la batería en carga durante más de 24 horas, ya que esto reducirá la vida útil y el rendimiento de la batería.

Notas sobre la carga para los viajeros internacionales

Para los viajeros internacionales, su cargador eFOLDi homologado puede utilizarse con cualquier tensión de red de 100 a 240 voltios, con un adaptador de viaje adecuado. El suministro de baja tensión de red puede provocar tiempos de carga más prolongados. Un suministro de tensión de red más bajo puede provocar tiempos de cambio más prolongados.

Batería cargando

La batería se carga de dos formas mediante el cargador:

1. Cargue a través del puerto de carga del timón, o
2. Después de retirar fácilmente la batería, se puede cargar enchufándola al enchufe.



Uso del cargador

Deje de usar un cargador de batería dañado inmediatamente si presenta los siguientes síntomas:

1. Cables desgastados o expuestos
2. Marcas de quemaduras, plástico derretido u olores inusuales
3. Carga intermitente o sobrecalentamiento
4. Carcasa agrietada o conectores sueltos

Seguir usando un cargador defectuoso o dañado puede conllevar riesgos graves, como:

1. Incendio o explosión:
2. Descarga eléctrica:
3. Daños en la batería.
4. Daños en el dispositivo.

Controles y mantenimiento



Comprobaciones de seguridad antes de utilizar su eFOLDi.

- Compruebe el correcto inflado de los neumáticos y garantice que no sobrepase la presión de aire PSI/BAR/kPa indicada en cada neumático.
- Compruebe y pruebe los frenos y asegúrese de que todas las piezas de los frenos funcionan correctamente.
- Compruebe el estado de fijación de cada una de las tuercas, pernos y tornillos para asegurarse de que todas las piezas están bien sujetas y no faltan ni están sueltas.
- Compruebe todas las conexiones eléctricas. Asegúrese de que están apretadas y no están corroídas.
- Compruebe que la batería está suficientemente cargada.

Limpeza y mantenimiento:

La limpieza periódica de su eFOLDi ayudará a mantener su aspecto y prolongará la vida útil del vehículo y mejorará su valor de reventa. Las piezas de metal y plástico pueden limpiarse con un paño húmedo con un detergente suave. Utilice un paño suave sin pelusas para pulir.



Recordatorio:

Póngase en contacto con su distribuidor o con nosotros para revisar anualmente su eFOLDi.

Reforma



- **Reacondicionamiento para reutilización**

El producto es adecuado para reacondicionamiento y reutilización.

Acciones a realizar:

Limpieza y desinfección. Consulte la sección "Comprobaciones y mantenimiento".

Inspección según el plan de servicio.

Consulte con un distribuidor autorizado para la inspección, el servicio y el mantenimiento antes de su reutilización, o póngase en contacto con el servicio de atención al cliente de eFOLDi si nos compra directamente a nosotros.

Vigilancia poscomercialización

Como parte de nuestro compromiso con la seguridad y el cumplimiento del producto, llevamos a cabo una vigilancia posterior a la comercialización (PMS) para monitorear el rendimiento y la fiabilidad de esta silla eléctrica después de la venta.

Informes de problemas y preocupaciones de seguridad:

Si experimenta algún problema relacionado con el rendimiento, la durabilidad, la duración de la batería o la seguridad, póngase en contacto con nosotros de inmediato:

Línea directa de atención al cliente:

+44 (0) 20 3143 5168

Correo electrónico:

services@efoldi.com

Sitio web:

www.efoldi.com

Dirección:

**25 Ormside Way,
Redhill, Surrey, RH1 2LW**

Especificaciones técnicas/CEM declaración

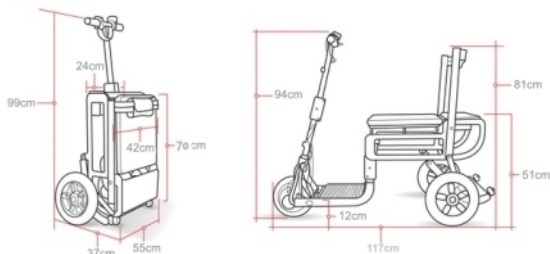

Material del marco:	Aleación de magnesio
Dimensiones:	
Tamaño del embalaje (L/A/H):	44x59x77cm (17x23x30")
Tamaño plegado (L/A/H):	70x55x37cm (27.5x22x15")
Tamaño sin plegar (L/A/H):	117x55x94cm (46x22x37")
Altura del asiento:	51cm (20")
Altura del reposapiés:	12cm (4.7")
Tamaño de la rueda delantera:	20cm (8")
Tamaño de la rueda trasera:	25cm (10")
Distancia al suelo:	7cm (2.7")
Peso:	
Peso con batería:	16kg (35libras)
Peso sin batería:	14kg (31libras)
Rendimiento:	
PLugar de uso:	Pavimento e interior
Velocidad:	6km/h (4mph)
Capacidad máxima de carga:	120kg (265libras/19st)
Inclinación máxima:	Gradiente 1:10 (6 grados)
Radio de giro:	100cm (40")
Altura máxima del bordillo:	3cm (1.2")
Capacidad de los componentes:	
Motor:	Motor de cubo de 180 W, 24V CC
Batería:	24 V CC, 10 Ah de iones de litio, 240 Wh
Cargador entrada:	100-240 V CA, 50/60 Hz
Cargador salida:	29.4 V CC 2A
Capacidad de carga completa:	16km (10millas)
Freno:	Electromagnético
Interruptor principal:	Pulsador
Luces:	No
Número de ruedas:	3

Especificaciones del Scooter Lite

Aviso de exención de responsabilidad legal:

Todos los productos, especificaciones y datos del producto están sujetos a cambios sin previo aviso para mejorar la confiabilidad, la función o el diseño o de otro modo. Las especificaciones pueden variar debido a tolerancias de fabricación.

Guía CEM y declaración del fabricante

A continuación se ofrece información sobre los cables a efectos de la CEM.

Cable	Longitud máx. del cable, con/sin blindaje		Número	Clasificación del cableado
Línea de alimentación	1,5m	Sin blindaje	1 juego	Cable de
Línea de	1,5m	Sin blindaje	1 juego	Alimentación de

Información importante sobre la compatibilidad electromagnética (CEM)

Este equipo electromédico requiere precauciones especiales en relación con la compatibilidad electromagnética y debe ponerse en servicio de acuerdo con la información sobre la compatibilidad electromagnética proporcionada en el manual del usuario; El equipo cumple esta norma IEC 60601-1-2:2014 tanto en cuanto a la inmunidad como las emisiones. No obstante, deben tomarse precauciones especiales:

Los equipos con las siguientes PRESTACIONES ESENCIALES están destinados a su uso en un entorno sanitario doméstico

PRESTACIONES ESENCIALES:

La velocidad media de las ruedas del scooter no puede variar más de $\pm 20\%$

ADVERTENCIA: Debe evitarse el uso de este equipo junto a otros equipos o apilado con ellos, ya que podría provocar un funcionamiento incorrecto. En caso de ser necesario utilizarlo según lo mencionado arriba, debe realizarse un seguimiento para comprobar que este equipo y los otros equipos funcionan normalmente”.

El uso de accesorios, transductores y cables distintos de aquellos especificados o suministrados por el fabricante de este equipo podría provocar un aumento de las emisiones electromagnéticas o una disminución de la inmunidad electromagnética de este equipo y dar lugar a un funcionamiento incorrecto.

ADVERTENCIA: Los equipos portátiles de comunicaciones por RF (incluidos periféricos como cables de antena y antenas externas) no deben utilizarse a menos de 30 cm (12 pulgadas) de cualquier parte de este producto, incluidos los cables especificados por el fabricante. De lo contrario, podría degradarse el rendimiento de este equipo”.

ADVERTENCIA: En caso de que el lugar de utilización esté cerca (por ejemplo, a menos de 1,5 km) de antenas de AM, FM o TV, antes de utilizar este equipo debe

observarse para verificar que funciona con normalidad y garantizar que el equipo sigue siendo seguro con respecto a las perturbaciones electromagnéticas durante toda su vida útil prevista.

Prueba	Tensión de entrada de alimentación	Frecuencia de potencia	Comentario
Perturbaciones PROVOCADAS (Emisiones INDUCIDAS) CISPR 11	CA 100V CA 240V	60Hz 50Hz	Cargador
Perturbaciones por radiación electromagnética (emisión radioeléctrica RADIOELÉCTRICA) CISPR 11	CA 100V CA 240V CC 24V	60Hz 50Hz	Batería del cargador
Emisiones de corrientes ARMÓNICAS IEC 61000-3-2	CA 230V	50Hz	Cargador
Variaciones de tensión, fluctuaciones de tensión y FLICKER IEC 61000-3-3	CA 230V	50Hz	Cargador
DESCARGA ELECTROSTÁTICA INMUNIDAD IEC 61000-4-2	CA 230V CC 24V	50Hz	Batería del cargador
Campo de energía electromagnética de RF radiado INMUNIDAD IEC 61000-4-3	CA 230V CC 24V	50Hz	Batería del cargador
INMUNIDAD a campos de proximidad de RF equipos de comunicaciones inalámbricas IEC 61000-4-3 (método provisional)	CA 230V CC 24V	50Hz	Batería del cargador
Transitorios eléctricos rápidos/ráfaga INMUNIDAD – red de c.a. IEC 61000-4-4	CA 230V	50Hz	Cargador
Transitorios eléctricos rápidos/ráfaga INMUNIDAD – E/S PUERTOS DE SEÑALES (ENTRADA/SALIDA) IEC 61000-4-4	N/A	N/A	N/A
Inmunidad a LAS SOBRETENSIONES IEC 61000-4-5	CA 230V	50Hz	Cargador

INMUNIDAD A las PERTURBACIONES conducidas inducidas por campos de RF (inmunidad a las PERTURBACIONES CONDUCIDAS DE RF) – red de c.a.	CA 230V	50Hz	Cargador
INMUNIDAD a las PERTURBACIONES conducidas inducidas por campos de RF INMUNIDAD a LAS PERTURBACIONES CONDUCIDAS) – PUERTOS DE SEÑALES (ENTRADA/SALIDA)	CA 230V	50Hz	Cargador
Frecuencia de potencia del campo magnético INMUNIDAD IEC 61000-4-8	CA 230V CC 24V	50/60Hz	Batería del cargador
Caídas de tensión - INMUNIDAD IEC 61000-4-11	CA 100V CA 240V	50Hz 50Hz	Cargador
Cortocircuitos y variaciones de tensión - INMUNIDAD IEC 61000- 4-11	CA 100V CA 240V	50Hz 50Hz	Cargador

Tabla 3: Tensiones de entrada y frecuencias durante las pruebas

Tabla de conformidad EMI (Tabla 4)

Fenómeno	Conformidad	Entorno electromagnético
Emisiones de RF	CISPR 11 Grupo 1, Clase B	Entorno sanitario doméstico
Distorsión armónica	IEC 61000-3-2 Clase A	Entorno sanitario doméstico
Fluctuaciones de tensión y flicker	Cumplimiento de la norma IEC 61000-3-3	Entorno sanitario doméstico

Tabla 4: Emisión

Tabla de cumplimiento del SGA (Tabla 5-8):

Fenómeno	Norma básica CEM	Niveles de la prueba de inmunidad
		Entorno sanitario doméstico
Descarga electrostática	IEC 61000-4-2	±2kV, ±4kV, ±6kV, ±8 kV contacto ±2kV, ±4kV, ±8kV,
Campo de energía electromagnética de RF radiado	IEC 61000-4-3	20V/m 26MHz-2,7GHz 80% AM a 1kHz
Campos de proximidad de equipos de comunicaciones inalámbricas por RF	IEC 61000-4-3	Consulte la tabla 3
Campos magnéticos de frecuencia de potencia nominal	IEC 61000-4-8	30A/m 50Hz ó 60Hz

Tabla 5: puerto del encerramiento

Frecuencia de prueba (MHz)	Banda (MHz)	Niveles de la prueba de inmunidad
		Entorno sanitario doméstico
385	380-390	Modulación de pulsos 18 Hz, 27 V/m
450	430-470	Modulación de pulsos 18 Hz, 28 V/m
710	704-787	Modulación de pulsos 217 Hz, 9 V/m
745		
780		
810	800-960	Modulación de pulsos 18 Hz, 28 V/m
870		
930		
1720	1700-1990	Modulación de pulsos 217 Hz, 28 V/m
1845		
1970		
2450	2400-2570	Modulación de pulsos 217 Hz, 28 V/m
5240	5100-5800	Modulación de pulsos 217 Hz, 9 V/m
5500		
5785		

Tabla 6: Campos de proximidad de los equipos de comunicaciones inalámbricas por RF

Fenómeno	Norma básica CEM	Niveles de la prueba de inmunidad
		Entorno sanitario doméstico
Transitorios eléctricos rápidos /	IEC 61000 4-4	±2 kV Frecuencia de repetición de 100 kHz
Sobretensiones Línea a línea	IEC 61000 4-5	±0,5 kV, ±1 kV
Perturbaciones conducidas inducidas por campos de RF	IEC 61000 4-6	3V, 0,15MHz-80MHz 6V en bandas ISM y bandas de radioaficionados entre 0,15MHz y 80MHz 80%AM a 1kHz
Caídas de tensión	IEC 610004- 11	0% U _T ; 0,5 ciclo A 0°, 45°, 90°, 135°, 180°, 225°, 270° y 315°
		0% U _T ; 1 ciclo, y 70% U _T ; 25/30 ciclos Monofásico: a 0°
Cortes de tensión	IEC 610004- 11	0% U _T ; 250/300 ciclos

Tabla 7: Potencia de entrada en puerto de c.a.

Fenómeno	Norma básica CEM	Niveles de la prueba de inmunidad
		Entorno sanitario doméstico
Perturbaciones conducidas inducidas por campos de RF	IEC 61000-4-6	3V, 0,15MHz-80MHz 6V en bandas ISM y bandas de radioaficionados entre 0,15MHz y 80MHz 80% AM a 1kHz

Tabla 8: Puertos de entrada/salida de señales

Anexo



SunTech UK Ltd

25 Ormside Way, Holmethrope Industrial Estate, Redhill, Surrey, RH1 2LW, TEL: +44 (0) 2031435168



MedPath GmbH



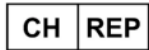







Mies-van-der-Rohe-Strasse 8, 80807 Munich, Germany

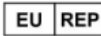

ALBO-Healthcare GmbH

Alte Steinhäuserstrasse 19, CH-6330 Cham

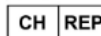
Symbols used on the label

	European CE Marking		Manufacturer
	Authorized representative in the European community		Medical device
	Serial number		Unique Device Identification
	Date of manufacture		Refer to instruction manual
	Swiss authorised representative		UK Conformity Assessed



(Accesorios eFOLDi)



SunTech UK Ltd
25 Ormside Way, Redhill,
Surrey, RH1 2LW, UK

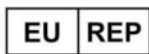

MedPath GmbH
Mies-van-der-Rohe-Strasse 8
80807 Munich, Germany

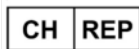

ALBO-Healthcare GmbH
Alte Steinhäuserstrasse 19
CH-6330 Cham

Dirección de la página web oficial: www.efoldi.com
Correo electrónico: services@efoldi.com
Facebook: www.facebook.com/efoldi.co.uk