



eFOLDi Gebruikershandleiding

Modell: Navigator (STPC-A)



Gekocht bij:

Datum van aankoop:

Serienummer:



Inhoud

1	Welkom	2
2	Voorwaarden, bepalingen en disclaimers	3
3	Productoverzicht	6
4	Componenten	7
5	Veiligheidsrichtlijnen	9
6	Vouw instructies	13
7	Rijd met uw elektrische rolstoel	18
8	Batterij en opladen	22
9	Controles en onderhoud	26
10	Renovatie	27
11	Toezicht na het op de markt brengen	28
12	Technische specificatie/EMC-verklaring	29
13	Bijlage	35

Welkom

Dank u om te kiezen voor een eFOLDi-product als oplossing voor uw mobiliteit.

Ik ben Sumi Wang, de stichter van SunTech UK, en ik heet u van harte welkom als lid van de familie van eFOLDi-gebruikers.

SunTech UK produceert een breed gamma aan ondersteunende producten en technische hulpmiddelen om u te helpen alles uit uw leven te halen. Onze missie is om onze klanten vrijheid, vriendschap en plezier te bieden met ons gamma van gebruiksvriendelijke, handige en toonaangevende mobiliteitsoplossingen.

Uw eFOLDi is vervaardigd volgens de hoogste standaarden en de kwaliteit wordt gecontroleerd door onze eigen pre-sales technici vóór levering, om u zo te voorzien van een product dat u nog vele jaren veel plezier en vrijheid zal geven, met een betrouwbare service.

Neem de nodige tijd om de gebruikershandleiding en de meegeleverde documenten door te nemen voordat u uw eFOLDi voor de eerste keer gebruikt. Dit zal u helpen om uw nieuw(e) eFOLDi-product(en) beter te leren kennen product en er een maximaal gevoel van plezier en veiligheid uit te halen. Met een beetje oefening zult u snel vertrouwd raken met de functies en eigenschappen van uw eFOLDi.

SunTech UK is trots op zijn hoogwaardige producten en klantenondersteuning, dus vergeet niet om uw product(en) te registreren op: <https://efoldi.com/register-warranty>.

Dit zal ons helpen om u bij te staan bij eventuele problemen die u in de toekomst zou kunnen ondervinden. Ik ben er zeker van dat u in uw eFOLDi een betrouwbare vriend en metgezel zult vinden en ik dank u voor uw keuze voor en uw vertrouwen in onze producten.

Met vriendelijke groet,



Sumi Wang

Voorwaarden, bepalingen en disclaimers

De termen 'ons', 'wij', 'onze', 'SunTech UK' en 'SunTech UK Ltd' betekenen Sun-Tech UK Limited, een in het VK geregistreerd bedrijf, met beperkte aansprakelijkheid, geregistreerd bij Companies House, nummer 06906908. De term "website" verwijst naar de website die online te vinden is op: www.efoldi.com. De termen 'u', 'uw', 'gebruiker' en 'rijder' betekenen de persoon die de eFOLDi gebruikt, ongeacht de persoon of personen die de eFOLDi namens de gebruiker hanteren, indien anders dan de gebruiker, inclusief algemene behandeling, onderhoud, reparaties enzovoort.

Koopovereenkomst

Door de levering van deze eFOLDi te accepteren, verbindt u zich ertoe deze eFOLDi-en/of de onderdelen die erbij worden geleverd of er vervolgens voor worden geleverd, niet te wijzigen, aan te vullen of aan te passen, en/of onbruikbaar of onveilig te maken, beschermers, schilden of andere veiligheidsvoorzieningen van dit product; van tijd tot tijd geen retrofitkits te installeren, te weigeren of na te laten, zoals mogelijk verstrekt door SunTech UK Ltd om het veilige gebruik van dit product te verbeteren en/of te behouden. U stemt er ook mee in om de hierin opgenomen voorwaarden en bepalingen te aanvaarden en na te leven, die van tijd tot tijd kunnen worden herzien en bijgewerkt op onze website, en die onmiddellijk van toepassing zijn. Door gebruik te maken van de eFOLDi en/of accessoires en/of componenten die bij of voor de eFOLDi zijn geleverd, erkent de gebruiker dat hij het gebruik en de beperkingen van het (de) product(en) zonder uitzonderingen heeft gelezen en begrepen. Dit betekent niet dat de klant afstand doet van impliciete garanties die de klant behoudt, zoals bepaald door de wet.

Garanties zijn ongeldig en SunTech UK Ltd aanvaardt geen enkele aansprakelijkheid of hoe dan ook, in gevallen van verkeerd gebruik en/of misbruik van de producten, geheel of gedeeltelijk, door de gebruiker en/of onbevoegde personen, waaronder (maar niet beperkt tot); de gebruiker(s) die niet voldoet aan alle wettelijke vereisten en richtlijnen, waar en/of hoe het wordt gebruikt of bedoeld is om te worden gebruikt, gebrek aan/of ongepast onderhoud, onderhoud (afgezien van het routineonderhoud zoals beschreven in deze handleiding door de gebruiker) door iemand die niet is gemachtigd om dit te doen, niet-goedgekeurde herkopelingen, ongeoorloofde demontage van het voertuig en/of onderdelen met inbegrip van (maar niet beperkt tot) batterijpakket(s) en controllers, niet-goedgekeurde wijzigingen of wijzigingen, het niet nauwkeurig en volledig volgen van correcte in- en uitklapprocedures, schade of letsel,

ongeacht de oorzaak, het niet te allen tijde toepassen van alle redelijke en passende veiligheidsmaatregelen, oneigenlijk gebruik van het voertuig en/of onderdelen en/of accessoires die op enig moment door meer dan één persoon worden gebruikt, Gebruik in elke competitieve sport, racen, stunts, springen of andere soortgelijke activiteiten.

Onze aansprakelijkheid en de aansprakelijkheid van onze leveranciers, jegens u/of derden in welke omstandigheden dan ook, is beperkt tot de kosten van de gebruiker van de gekochte in aanmerking komende producten. In aanmerking komende producten als acceptabel voor retourzending, zoals uiteengezet in het retourbeleid, zoals vermeld op de website online op: www.efoldi.com/return-policy.

De informatie in deze gebruikershandleiding kan zonder voorafgaande kennisgeving worden gewijzigd. Ga voor de laatste updates en informatie naar onze website online op: www.efoldi.com.

VRIJWARING::

SunTech UK Ltd is niet en kan niet verantwoordelijk worden gehouden voor enige schade of letsel als gevolg van onjuist of onveilig gebruik van de eFOLDi elektrische rolstoel STPC-A. SunTech UK Ltd wijst specifiek de verantwoordelijkheid af voor lichamelijk letsel of materiële schade die kan optreden tijdens een gebruik dat niet voldoet aan de toepasselijke federale, staats- of lokale wetten of voorschriften.

Beoogd gebruik:

De elektrische rolstoel is een door een motor aangedreven transportvoertuig voor binnen en buiten met het beoogde gebruik om mobiliteit te bieden aan een gehandicapte of oudere persoon die beperkt is tot een zittende positie.



Der Elektrorollstuhl sollte NICHT von Personen verwendet werden:

Conformiteit met producten:

Veiligheid:	EN12184 en ISO7176
EMC	ISO7176-21
Risicobeheer:	ISO14971
De Europese medische hulpmiddelen:	Richtlijn van 2017/745/EU
Productklasse:	Klasse A

Verzending en levering:

Door te controleren aan de hand van uw verkooporder of factuur, moet u ervoor zorgen dat uw levering compleet is, aangezien sommige componenten afzonderlijk kunnen worden verpakt. Als u geen volledige levering ontvangt, neem dan onmiddellijk contact met ons op. Als er tijdens het vervoer schade is opgetreden aan de verpakking of de inhoud, neem dan contact op met het verantwoordelijke bedrijf.

Standaardpakket bevat:

- 1 Elektroroller met 1x 10 Ah Lithium-Ionen-Akku**
- 1 x Lithium-Ionen-Ladegerät,**
- 2 x Anti-Kipp-Räder**
- 1 x Handboek voor de Navigator Elektrorollstuhl**
- 1 x Kurzanleitung voor de Navigator Elektrorollstuhl**

Productoverzicht

Dank u voor de aanschaf van onze eFOLDi elektrische stoel. Deze ultralichte elektrische rolstoel is zorgvuldig onderzocht en ontwikkeld om licht, energiezuinig en eenvoudig te bedienen te zijn. Lees deze handleiding voor gebruik aandachtig door, zodat u bekend bent met alle verschillende functies en het vereiste onderhoud begrijpt. Dit zorgt ervoor dat de elektrische rolstoel in goede staat blijft en veilig te gebruiken is.



(a) Modus elektrische rolstoel



(b) Opslagmodus

Model: Navigator (STPC-A)

Doel van het apparaat:

- Significante tot totale mobiliteit/loopbeperking/met structurele en/of functionele schade aan de onderste ledematen (inclusief amputatie, gevolgen van letsel, musculoskeletale/neuromusculoskeletale bewegingsstoornissen).
- Aanzienlijk beperkte arm-/handgreepkracht en functie.
- Voldoende oriëntatie- en coördinatievaardigheden.
- Zorg voor mobiliteit binnen en buiten (het bereiken van de buurt en het uitvoeren van dagelijkse taken).
- Zur Sicherung der Mobilität im Innen- und Außenbereich (Erreichen des Nahbereichs und Erledigung von Alltagsgeschäften).

Componenten

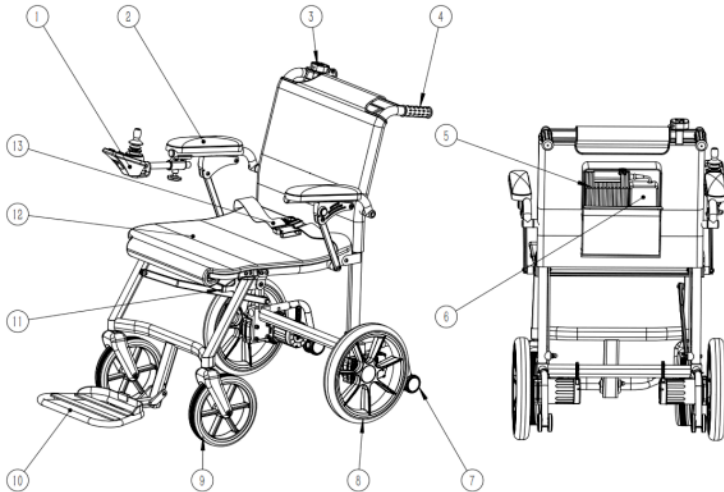

1	Joystick bediening	2	ArMLEuning
3	Begeleidende controle	4	Handvat duwen
5	Batterij	6	Hoofdregelaar
7	Anti-tip wielen	8	Achter, massieve wielen 12"
9	Massieve wielen voor 8"	10	Voetensteun
11	Vouwmechanisme stang	12	Bekleding van het zadel
13	Veiligheidsgordel		

Navigator (STPC-A) componenten

Componenten van de besturing



1	Joystick bediening	2	Snelheidsindicator
3	Snelheidsaanpassing (langzamer)	4	Aan/uit-schakelaar
5	Weergave batterijvermogen	6	Snelheidsaanpassing (sneller)
7	Hoorn	8	Geluid omkeren aan/uit
9	Begeleidende controle *		

Navigator (STPC-A) bedieningselementen

* De bediening werkt alleen als de hoofdschakelaar (4) is ingeschakeld. Druk op een knop op de bediening om deze te synchroniseren met de joystick voordat u wegrijdt.

Snelheid**	Joystick	Begeleidende controle
1	2 km/u	2 km/u
2	3 km/u	3 km/u
3	4 km/u	4 km/u
4	5 km/u	NA
5	6 km/u	NA

Snelheidsinstellingen elektrische rolstoel

** Snelheid kan variëren als gevolg van fabricagetoleranties.

Veiligheidsrichtlijnen



Aandacht

- Het is de verantwoordelijkheid van de gebruiker om de handleiding en de meegeleverde documenten te lezen voordat hij de eFOLDi gebruikt en om alle aanbevelingen in deze op te volgen, om volledig te voldoen aan alle lokale wetten van hun landen en plaatsen en om de eFOLDi te gebruiken met de nodige zorgvuldigheid en rekening houdend met andere weggebruikers en voetgangers.
- De eFOLDi is eenvoudig te gebruiken, maar het vouwmechanisme kan aanzienlijk letsel veroorzaken als het op de verkeerde manier wordt gebruikt en zonder de nodige zorg en zorgvuldigheid wordt gehanteerd. Om elk risico op letsel te voorkomen, moet u ervoor zorgen dat handen, vingers, sieraden, kleding en andere voorwerpen het vouwmechanisme of bewegende delen van de eFOLDi niet mogen hinderen en bestudeer de handleiding zorgvuldig voordat u uw eFOLDi gaat gebruiken.
- Het wordt aangeraden dat de gebruiker zich vertrouwd maakt met de procedure voor in- en uitklappen voordat hij zich naar buiten waagt. De gebruiker moet er ook voor zorgen dat hij vertrouwd raakt met de bediening en het gebruik van de elektrisch bediende stoel in een veilige omgeving, uit de buurt van obstakels en andere voetgangers of weggebruikers.

Voorzichtigheid:



Stap niet op of af van de elektrische rolstoel wanneer de elektrische rolstoel in de vrijloopmodus staat

De remweg op hellingen kan aanzienlijk groter zijn dan op een vlakke ondergrond; De oppervlaktetemperaturen van de elektrische rolstoel kun-

nen kreukels bij blootstelling aan externe warmtebronnen (bijv. zonlicht)
Kan niet op de weg worden gereden.

Zorg ervoor dat u langzamer gaat rijden voordat u afslaat. Maak geen scherpe bochten met hoge snelheid. Parkeer de elektrische rolstoel niet op een helling. Maak nooit bochten op een helling.

Probeer te voorkomen dat u over ruwe, geplaveide, modderige of losse grindoppervlakken rijdt. Uw elektrische rolstoel is alleen ontworpen voor gladde en stevige voetpaden en voetgangersgebieden.

Elk voertuig kan gevaarlijk zijn voor de berijder/bestuurder en andere weggebruikers en voetgangers. Rijd/rij altijd verantwoord, respectvol en met de nodige zorg voor anderen.

Uw elektrische rolstoel is GEEN speelgoed en wordt niet aanbevolen voor mensen onder de 14 jaar. Laat kinderen niet met of op de elektrische rolstoel spelen. Het interne vouwmechanisme kan letsel aan kleine handen veroorzaken.

Gebruik uw elektrische rolstoel niet voordat u deze handleiding hebt gelezen en volledig hebt begrepen.

Gebruik uw elektrische rolstoel pas als de montage en inspectie zijn voltooid. Een persoon met een verstandelijke of ontwikkelingshandicap, trage reacties en moeite met het omgaan met elektrisch aangedreven apparaten, mag de elektrische rolstoel niet alleen gebruiken.

Rijd niet met uw elektrische rolstoel in strijd met de nationale en lokale verkeersregels.

Haast u NIET bij het in- of uitklappen van de elektrische rolstoel.

Gebruik de elektrische rolstoel niet op zanderige of zachte grond. Vermijd rijden op hellingen van meer dan 6 graden of over obstakels van meer dan 4 cm hoog.

Demonteer of verander GEEN onderdelen van de elektrische rolstoel of vervang geen onderdelen die niet door de fabrikant zijn vervaardigd zonder toestemming van de fabrikant.

Gebruik de elektrische rolstoel nooit zonder dat de anti-kantelwielen stevig op hun plaats zitten.

Steek om welke reden dan ook NIET uw handen in het hoofdframe van de elektrische rolstoel. Dit komt omdat uw handen en vingers bekneld kunnen raken in de hendels en draaipunten en er ernstig letsel kan worden veroorzaakt.



Zorg er bij het uit- en inklappen van uw

elektrische rolstoel voor dat:

- De eFOLDi wordt op een vlakke vloer of ondergrond geplaatst.
- De hoofdschakelaar is uitgeschakeld.
- Alle vergrendelpennen zitten goed op hun plaats, zoals



Veiligheidscontrole voor gebruik:

Het wordt ten zeerste aanbevolen om voor elk gebruik een veiligheidscntrole uit te voeren om er zeker van te zijn dat uw eFOLDi soepel en veilig werkt.

- Prüfen Sie, ob die Reifen richtig aufgepumpt sind, wenn Luftreifen montiert sind. Die vom Hersteller auf den Luftreifen angegebene Reifendruckstufe beibehalten, aber nicht überschreiten;
- Controleer of de banden correct zijn opgepompt, als de luchtbanden zijn gemonteerd. De door de fabrikant aanbevolen bandenspanning op de luchtbanden behouden, maar niet overschrijden;
- Controleer alle elektrische aansluitingen. Zorg ervoor dat ze goed beveiligd zijn en niet gecorrodeerd;
- Controleer en test het remsysteem;
- Controleer regelmatig op losse bevestigingsmiddelen, bevestigingen en andere onderdelen.
- Controleer of de anti-kantelwielen goed zijn bevestigd.



Omgevingsomstandigheden:

- **Bedrijfstemperatuur:** -25 °C tot 30 °C
Relatieve vochtigheid tijdens bedrijf: 60% ± 20%
Bewaartemperatuur: -25 °C tot 50 °C
Relatieve vochtigheid tijdens opslag: 60% ± 20%
- Sommige onderdelen van de elektrische rolstoel zijn gevoelig voor temperatuurschommelingen. De controller kan alleen werken bij temperaturen tussen -25 °C en 50 °C (-13 °F en 122 °F).

EMC-waarschuwing

De interferentie van radiogolffbronnen zoals radiostations, tv-stations, portofoons of mobiele telefoons kan ertoe leiden dat het mobiele product zijn remmen loslaat, vanzelf beweegt of in onvoorziene richtingen beweegt. Het kan ook het besturingssysteem van de elektrische rolstoel permanent beschadigen.

De intensiteit van de storende EM-energie kan worden gemeten in volt per meter (V/m). Elk mobiliteitsproduct kan EMI tot een bepaalde intensiteit weerstaan. Dit wordt het "EMI-immuniteitsniveau" genoemd. Hoe hoger het EMI-immuniteitsniveau, hoe groter de bescherming tegen EMI. Momenteel heeft de elektrische rolstoel een immuniteitsniveau van ten minste 20V/m, wat een nuttige bescherming biedt tegen de gangbare bronnen van EMI.

De bronnen van uitgestraalde EMI kunnen grofweg worden ingedeeld in drie typen: 1) draagbare draagbare zendontvangers. (normaal gesproken met antenne op het apparaat gemonteerd) 2) Mobiele zendontvangers voor de middellange afstand, zoals die worden gebruikt in politieauto's, brandweerwagens, ambulances en taxi's. (normaal gesproken met antenne op het voertuig gemonteerd) 3) Langeafstandszenders en zendontvangers, zoals commerciële breeduitzendingen (radio- en tv-zendmasten) en amateurradio's (HAM).

Andere soorten draagbare apparaten, zoals draadloze telefoons, laptopcomputers, AM/FM-radio's, tv-toestellen en kleine apparaten zoals elektrische scheerapparaten en haardrogers, veroorzaken waarschijnlijk geen EMI-problemen.

MR Safety verklaring

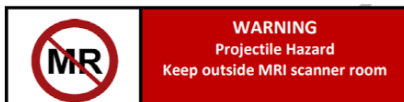

"De eFOLDi Navigator is MR Unsafe. Het apparaat vormt een projectiel gevaar."

Vouw instructies



Bestudeer de instructies en de beeldverlichting om te familiariseer uzelf met de vouwprocedures en bedien alstublieft slechts één bewegend onderdeel tegelijkertijd.

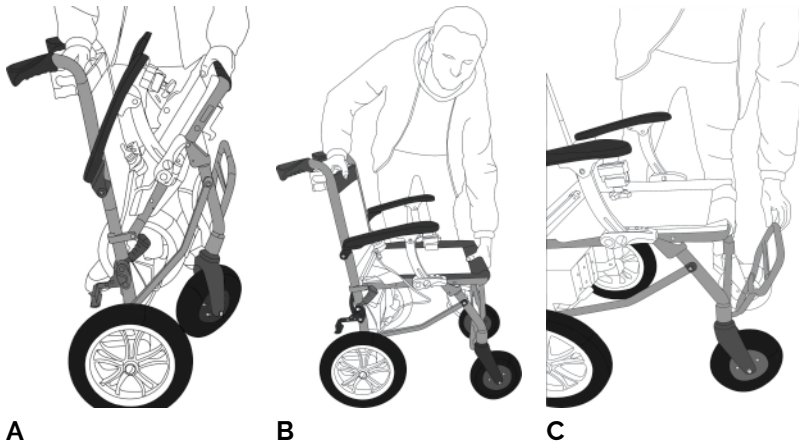

A: Eenmaal uit de verpakking gehaald, plaatst u de rolstoel op een stabiele ondergrond. Plaats één hand op de bovenkant van de rugleuning en de andere hand op de inklapbare mechanismes-tang onder de zitting, in het voorste deel van de opgevouwen elektrische stoel.

B: Duw ten slotte uw twee handen uit elkaar totdat de stoel in een hoek van 90° open is en u een duidelijk "klik"-geluid hoort.

C: Klap de voetensteun uit, van een verticale positie naar een horizontale positie van 90° graden.

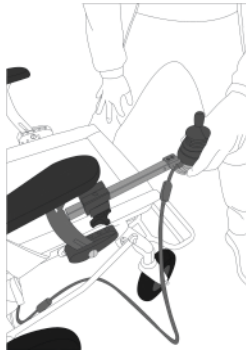

D

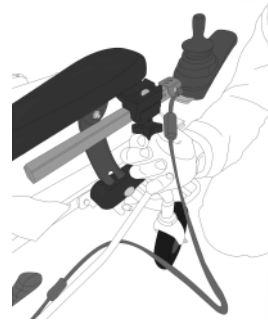

E

D: Plaats de joystickarm in het frame en duw deze in een comfortabele horizontale positie, waar uw hand gemakkelijk bij de joystick kan.

E: Als u tevreden bent met de horizontale positie van de joystickarm, vergrendelt u deze door de klem vast te draaien. Bevestig ten slotte de anti-kantelwielen stevig aan de achterkant van de elektrische rolstoel voordat u wegrijdt. Zorg ervoor dat ze goed op hun plaats klikken (zie onderstaande afbeelding).



Tips:

1. De armleuningen kunnen worden weggeklapt voor zijwaartse transfers. Zorg ervoor dat de joystick is uitgeschakeld voordat u zijwaarts instapt. Als de armleuning al is neergeklapt en vergrendeld, drukt u op de rode knop op de beugel aan de zijkant van de stoel aan de basis van de armleuningbeugel en tilt u de armleuning op. Breng de armleuning in verticale positie, in lijn met de rugleuning. Zodra u comfortabel in de stoel zit en naar voren kijkt, laat u de armleuning en de armleuningbeugel zakken. Zorg ervoor dat de armleuningbeugel vastklikt. Nu bent u klaar om te rijden.

2. De joystick kan aan de linker- of rechterkant van de rolstoel worden gemonteerd en kan ook na installatie worden verwisseld. Zorg ervoor dat de stroom is uitgeschakeld.

Maak de klem onder de joystick-steunstang los en trek de joystickcontroller uit de beugel nadat u de kabelconnector hebt losgekoppeld. Leid de joystick en de kabel terug onder en rond de zitting van de elektrische rolstoel om er zeker van te zijn dat deze niets in de weg zit. Leid de kabel vervolgens terug naar de andere kant van het zitkussen. Schuif de joystick in de beugel en draai de klem vast om ervoor te zorgen dat de joystick goed vastzit.

3. De voetensteun is in twee verschillende standen verstelbaar en kan voor zijwaartse bewegingen worden gebruikt. Transfer is opvouwbaar. Om de positie van de voetensteun te veranderen. Je hebt een sleutel en een Kruiskopschroevendraaier. Draai de moer tegen de klok in los om de schroef los te draaien uit de fitting te verwijderen. Plaats de schroef terug in de alternatieve voethoogtepositie en draai de moer terug op de schroef om ervoor te zorgen dat ze is veilig. Duw de voetensteun omhoog richting de stoel, zodat deze kan worden weggeklapt en u er gemakkelijk bij kunt.

4. Plaats een anti-kantelvoorziening. Zorg ervoor dat de handrem erop staat en de bedieningseenheid uit staat. Wanneer de elektrische stoel volledig is uitgevouwen, verwijdert u elk anti-kantelwiel. Houd de zilveren drukknop één voor één naar het midden van de elektrische stoel gericht en druk op de zilveren knop en schuif het anti-kantelwiel in de buishouder totdat het vastklikt. sloten en veilig zijn. Herhaal de oefening met het andere anti-kantelwiel.

'Naar een opslagmodus



Bestudeer de instructies en de beeldverlichting om te familiariseer uzelf met de vouwprocedures en bedien alstublieft slechts één bewegend onderdeel tegelijkertijd.

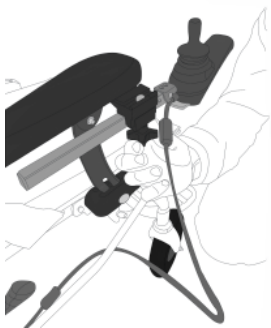

A

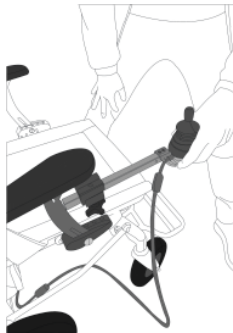

B

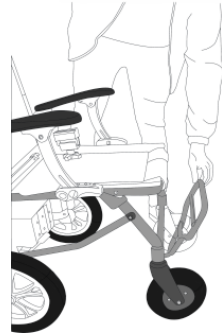

C

A: Draai de spanklem los om de joystickarm los te maken.

B: Haal de joystickarm eruit en plaats deze op de elektrisch bedienbare stoelstoel.

C: Klap de voetensteun verticaal in de stand van 90° graden.



D

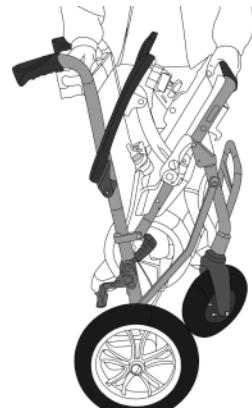

E

D: Plaats vervolgens een hand aan de bovenkant op de stang van de rugleuning en de andere op de inklapbare mechanismestang onder de zitting.

E: Door op de stang van het inklapmechanisme te drukken en uw hand samen te brengen om de elektrisch bedienbare stoel te sluiten en op te vouwen. Uw elektrische rolstoel is klaar om te worden opgeborgen of vervoerd.



Rijd met uw elektrische rolstoel

Veiligheidscontrole voor gebruik - zie Veiligheidsrichtlijn

De eFOLDi elektrische rolstoel is geschikt om binnenshuis te gebruiken of alleen op de stoep te rijden en is ontworpen om op gladde, gelijkmatige oppervlakken te rijden. Kies bij het rijden met uw eFOLDi een route met goede wegomstandigheden. Oneffen geasfalteerde wegen of paden, kuilen en andere gevaren verkorten de levensduur van de elektrische rolstoel en hebben invloed op uw veiligheid.

Elke afwijking van vlakke/horizontale oppervlakken mag een gra-dient van 1:10 (6 graden) niet overschrijden. Voor elk klimwerk zijn er veel factoren waarmee rekening moet worden gehouden. Zoals: de bandenspanning en -conditie, de toestand van het oppervlak (indien nat, ijzig of glad, en dit geldt ook voor bladbedekking en/of ander vuil, raden wij af om op de helling te rijden), de acculading en het gewicht van de gebruiker, dit alles heeft invloed op de prestaties.

Voorzichtigheid:

De remweg op hellingen kan aanzienlijk groter zijn dan op een vlakke ondergrond; De oppervlaktetemperatuur van de elektrisch bedienbare stoel kan stijgen wanneer deze wordt blootgesteld aan externe warmtebronnen (bijv. zonlicht)

graden een minimumsnelheid van 3 (lichten) van de 5 te gebruiken, om een gebrek aan momentum van de elektrische rolstoel te voorkomen bij het beklimmen van de helling om te voorkomen dat u stopt of de kans verkleint om achterover te kantelen. Dit is allemaal onderhevig aan variabelen zoals de toestand van de helling, de hellingsgraad, de lengte van de helling en het gewicht van de gebruiker.

Voer de veiligheidscontrole uit voor elk gebruik - zie het hoofdstuk Veiligheidsrichtlijnen.

Bedien de elektrische rolstoel

- Starten - Schakel de hoofdschakelaar (4) in en druk op de aan/uit-knop op de joystick om de elektrische rolstoel in te schakelen.



Joystick controller

- Stoppen - Schakel de aan/uit-schakelaar (4) op de joystick uit.
- Pas de snelheid aan - Gebruik de knop voor het aanpassen van de snelheid om de snelheid te verlagen (3) of te verhogen (6).
- Rijd vooruit - Duw de joystick van de joystick (1) naar voren.
- Links/rechts afslaan - Duw de joystick (1) naar links/rechts.
- Rijd achteruit - Duw de joystick (1) van de joystickcontroller naar achteren.
- Gebruik de bediening - Schakel de hendel (9) in en duw de hendel naar voren om vooruit te gaan, duw de hendel terug om achteruit te gaan.
Wanneer Attendant Control (9) in gebruik is, reageert de stoel niet meer op de joystick (1).
- Joystickcontroller (1) regelt tegelijkertijd de richting en snelheid, duw de joystick langzaam in de richting van de rijrichting, dan begint de eFOLDi elektrische rolstoel te bewegen, duw de joystick verder en u zult een grotere acceleratie opmerken.
- Snelheidsregeling - langzamer (3) Het bevindt zich net boven de bedieningshendel aan de linkerkant en verlaagt de snelheid (van 5 naar 1) om de eFOLDi elektrische rolstoel gemakkelijker te kunnen bedienen.
- Aan/uit-display (5) Geeft de resterende batterijlading aan.
- Aan/uit-knop (4) Schakelt de stroom in en uit door op de knop te drukken (zorg ervoor dat de hoofdschakelaar is ingeschakeld).
- Claxon (7) Plaats deze precies in het midden van het bedieningspaneel om andere voetgangers te waarschuwen voor uw aanwezigheid.

- Snelheidsinstelling - sneller (6) Het bevindt zich net boven de bedieningshendel aan de rechterkant, en door op de knop te drukken, wordt het snelheidsniveau (van 1 tot 5) van de elektrische rolstoel verhoogd om sneller te gaan. Wees je altijd bewust van je snelheid.
- Snelheidsweergave (2) Geeft aan welke snelheid op dat moment is geselecteerd, tussen 1 en 5.
- Begeleidersbediening (9) Hiermee kan een assistent de stoel van stroom voorzien voor eenvoudig gebruik. Het heeft ook een eigen aan/uit-knop.
- Aan/uit-knop voor achteruitrijgeluid (8) Hiermee kunt u de achteruitrijtoon in- of uitschakelen.

Vrijloop/motorbypass-modus

Zet de rode remhendels van de aandrijfstand (vergrendeld teken) op beide motoren in de vrijloopstand (ontgrendeld teken) om de vrijloopmodus in te schakelen.

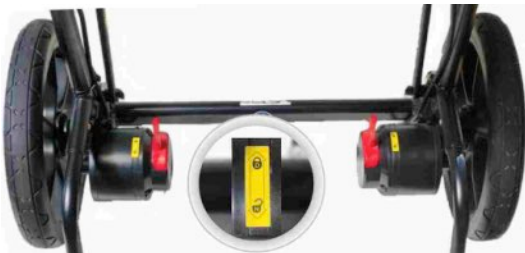

Zet de rode remhendels van de vrijloopmodus (ontgrendeld teken) op de Drive-stand (vergrendeld teken) om beide motoren weer in te schakelen.

Transport van een elektrische rolstoel:

Om de elektrische rolstoel veilig te kunnen vervoeren, moet u er eerst voor zorgen dat deze is uitgeschakeld. Vouw de rolstoel op volgens de instructies van de fabrikant en zet alle losse onderdelen vast. Til het op aan de handgrepen of aan de framedelen, en vermijd kwetsbare onderdelen. Plaats het in het voertuig en zorg dat de accu goed vast zit. Gebruik indien nodig spanbanden om verschuiven tijdens het transport te voorkomen.



De rolstoel mag niet als zitplaats in een motorvoertuig worden gebruikt.



Waarschuwing:

Het product is niet bedoeld om te worden gebruikt als zitplaats in een motorvoertuig, inclusief het openbaar vervoer. U dient zelf plaats te nemen in uw vervoermiddel.



Batterij en opladen

De accu van de elektrische rolstoel is speciaal ontworpen en gebouwd voor de eFOLDi elektrische stoel. Deze batterij mag niet worden gebruikt voor andere doeleinden dan vermeld in deze handleiding. Elk verkeerd gebruik of demontage van deze batterij kan deze fysiek en/of elektrisch, intern en/of extern beschadigen en valt niet onder de garantie. De batterij bevat geen door de gebruiker te onderhouden of vervangbare onderdelen. De accu van de elektrische rolstoel is eigenlijk een batterijpakket, bestaande uit een aantal lithium-ioncellen, maar wordt in deze handleiding voor het gemak alleen 'batterij' genoemd. Deze accu verschilt qua eigenschappen en laadvereisten van het oude en nog steeds vrij gebruikelijke type lood/zuur of lood/gel. Gebruik nooit een loden oplader om hem op te laden.

Het wordt ten zeerste aanbevolen om ervoor te zorgen dat de oplader alleen op hittebestendige oppervlakken wordt geplaatst en niets dat kan bijdragen aan brand (bijv. auto, vloerplanken, hout, laminaat of plastic werkbladen enz.) - de oplader wordt warm tijdens een normale oplaadcyclus, net als de batterij.

Om een optimaal langdurig gebruik van de batterij te garanderen, dient u te allen tijde de volgende veiligheidsregels in acht te nemen.

- Laad de accu **ALLEEN** op met de goedgekeurde oplader, alleen accu's van het gespecificeerde type en de gespecificeerde capaciteit mogen worden opgeladen.
- Gebruik nooit een oplader voor loodaccu's op de eFOLDi-accu.
- Plaats de batterij nooit in de buurt van, op of tegen een warmtebron.
- Het opladen gebeurt met de rolstoel in een ruimte die ten minste twee keer zo groot is, met voldoende ventilatie zodat er geen gevaar is door ophoping van brandbaar gas.
- Zorg ervoor dat er geen metalen onderdelen in aanraking kunnen komen (of 'kort') kunnen worden gemaakt met batterij- of oplader-aansluitingen, connectoren, pinnen of andere elektrische geleider(s) of geleidende onderdelen.
- Vermijd overmatige fysieke schokken en trillingen van de batterij.
- Probeer de batterij of behuizing niet te demonteren, te ontleden of te vervormen.
- Dompel de batterij niet onder in een vloeistof (inclusief water).
- Gebruik geen verschillende soorten batterijen door elkaar.
- Houd de batterij buiten het bereik van kinderen.

- Gebruik geen aangepaste of beschadigde opladers.
- Laat de batterij niet 's nachts opladen.
- Bewaar de batterij in een koele, droge en goed geventileerde ruimte.
- Gooi de batterij alleen weg in overeenstemming met de lokale wetten en voorschriften.
- Batterijen mogen niet voor langere tijd worden opgeslagen zonder op te laden. Het wordt aanbevolen om de batterij maandelijks op te laden om de levensduur te verlengen.
- Bewaar de batterij nooit als deze aanzienlijk ontladen is.
- Ten behoeve van internationale reizigers kan uw goedgekeurde eFOLDi-oplader worden gebruikt met elke netspanning van 100 tot 240 volt, met een geschikte reisadapter.
- Tijdens het opladen kunnen explosieve gassen ontstaan, dus de rolstoel en acculader moeten uit de buurt van ontstekingsbronnen zoals vlammen en vonken worden gehouden.
- Het is OK dat incidenteel gebruik van de elektrische rolstoel voorafgaand aan de indicatie volledig opladen acceptabel is, als dat dringend nodig is.
- Haal eerst de stekker uit het stopcontact voordat u de oplader uit de oplaadpoort haalt nadat het opladen is voltooid.

Weergave batterijvermogen

Schakel de stroom in, het aan/uit-displaylampje op de voorste rij brandt, vol vermogen toont 5 lampjes (2 rood, 1 geel, 2 groen). Wanneer de twee rode lampjes knipperen, geeft dit aan dat de batterij moet worden opgeladen.

Oplader en opladen

Gebruik voor gebruik met uw product alleen de oplader die oorspronkelijk bij uw nieuwe elektrische rolstoel is geleverd of de vervangende oplader die door SunTech UK Ltd is geleverd. Het gebruik van een niet-goedgekeurde oplader maakt elke garantie ongeldig en kan ernstige schade aan de batterijen/of uw eFOLDi-product veroorzaken. De oplader mag niet worden gebruikt met/of voor andere apparaten, aangezien schade aan de oplader en/of enig ander apparaat hierdoor niet onder onze garantie valt.

Laat de batterij niet langer dan 24 uur opladen, omdat dit de levensduur en prestaties van de batterij zal verminderen.

Je kunt de batterij op 2 manieren opladen::



Standaard oplader

1. Opladen via joystick - steek de oplaadkabel in de basis van de joystick-controller en sluit de AC-stekker aan op een stopcontact.

2. Laad de batterij rechtstreeks op - de batterij kan worden opgeladen nadat deze uit de tas is gehaald met behulp van dezelfde oplader.

Het LED-lampje op de oplader wordt rood om aan te geven dat de batterij wordt opgeladen. Het wordt groen wanneer het volledig is opgeladen..

Als het display van de joystick is ingeschakeld wanneer de acculader is aangesloten op de oplaadpoort aan de achterkant van de joystick. De batterij-indicator knippert, ongeacht of de oplader op een stopcontact is aangesloten of niet. Kijk altijd naar het LED-lampje op de oplader om te controleren of de batterij wordt opgeladen (rood lampje op de oplader - betekent dat de batterij wordt opgeladen in rekening gebracht).



1. Opladen via joystick



2. Laad de batterij rechtstreeks op

Afvoer en recycling van batterijen

Onze batterijen moeten worden afgevoerd volgens de plaatselijke wet- en regelgeving. SunTech UK Ltd wordt beschouwd als de legitieme fabrikant.

Normaal gesproken kunt u onze batterijen naar een lokaal recyclingcentrum van uw gemeente brengen, maar controleer voor uw bezoek altijd de website van uw gemeente.

Zorg ervoor dat de batterijen in een aparte zak worden verpakt, apart van andere elektrische apparaten, wanneer u de batterijen afvoert volgens de richtlijnen van een recyclingcentrum.

Anders kunt u contact opnemen met de plaatselijke winkel waar u de batterij hebt gekocht, of met SunTech UK Limited of uw plaatselijke winkel voor advies en hulp bij de verwijdering.



Controles en onderhoud



- Voer de volgende inspecties uit voordat u uw elektrische rolstoel gebruikt:
Controleer de vastdraaiconditie van alle moeren, bouten en schroeven om er zeker van te zijn dat alle onderdelen goed vastzitten en er geen onderdelen ontbreken of loszitten. Controleer alle elektrische verbindingen. Zorg ervoor dat ze goed vastzitten en niet gecorrodeerd zijn. De remweg moet korter zijn dan 1,5 meter nadat u de joystick loslaat om te stoppen.
- Reiniging en desinfectie:
Regelmatig reinigen van uw eFOLDi zorgt ervoor dat deze er goed blijft uitzien. Daarnaast verlengt het de levensduur en de restwaarde van uw voertuig. Metalen en kunststof onderdelen kunnen worden afgenomen met een vochtige doek en een mild schoonmaakmiddel. Maak uw product indien nodig schoon met een in de handel verkrijgbaar ontsmettingsmiddel. Controleer voor gebruik of het desinfectiemiddel veilig is voor uw product. **WAARSCHUWING!** Volg alle veiligheidsinstructies voor het juiste gebruik van het desinfectiemiddel en/of reinigingsmiddel voordat u het op uw product aanbrengt. Als u dit niet doet, kan dit leiden tot huidirritatie of voortijdige achteruitgang van de bekleding en/of oppervlakken van de elektrische rolstoel.

WAARSCHUWING!
Spuut uw elektrische rolstoel nooit af met water en zorg ervoor dat deze nooit in direct contact komt met water. Uw elektrische rolstoel heeft een gelakt ABS-kunststof carrosseriepaneel dat u eenvoudig kunt afnemen met een vochtige doek.
WAARSCHUWING! Gebruik nooit chemicaliën om vinylstoelen schoon te maken. Deze kunnen ervoor zorgen dat de stoel glad wordt, uitdroogt en barst. Gebruik zeepsop en droog de stoel grondig.
Laat uw eFOLDi jaarlijks onderhouden.
- Olie en andere smeermiddelen mogen NIET op de banden worden gebruikt.

Renovatie



Renovatie voor Hergebruik

Het product is geschikt voor renovatie en hergebruik.

Te nemen maatregelen:

Reinigen en desinfecteren. Zie paragraaf "Controles en onderhoud"

Inspectie volgens onderhoudsplan.

Neem contact op met een erkende dealer voor inspectie, service en onderhoud voordat u het product opnieuw gebruikt, of neem contact op met de klantenservice van eFOLDi als u rechtstreeks bij ons hebt gekocht.

Toezicht na het op de markt brengen

Als onderdeel van onze toewijding aan productveiligheid en -naleving voeren we post-market surveillance (PMS) uit om de prestaties en betrouwbaarheid van deze elektrische rolstoel na verkoop te controleren.

Melding van problemen en veiligheidsproblemen:

Als u problemen ondervindt met betrekking tot prestaties, duurzaamheid, batterijduur of veiligheid, neem dan onmiddellijk contact met ons op:

Klantenservice Hotline:

+44 (0) 20 3143 5168

E-mail:

services@efoldi.com

Website:

www.efoldi.com

Adres:

**25 Ormside Way,
Redhill, Surrey, RH1 2LW**

Technische specificatie/EMC-verklaring

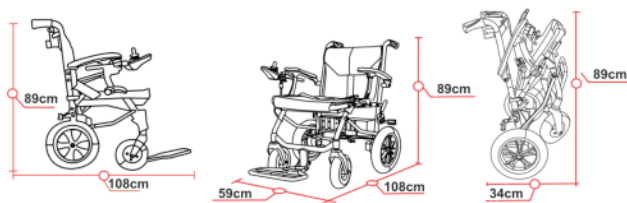

Materiaal frame	Magnesiumlegering
Dimensie	
Verpakkingsformaat (L/B/H):	36x61x92cm
Opgevouwen formaat (L/B/H):	34x59x89cm
Afmetingen uitgekapt (L/B/H):	108x59x89cm
Voorwielmaat:	20cm
Achterwielmaat:	30cm
Zitbreedte/diepte:	45cm/35cm
Zithoogte/hoek:	50cm/3 graden
Rugleuninghoogte/hoek:	40 cm/12 graden
Bodemvrijheid:	4 cm (1,5")
Gewicht	
Gewicht met batterij:	14kg/31lbs**
Gewicht zonder batterij:	12,4 kg/27 lbs**
Prestatie	
Locatie:	Stoep en binnenruimte
Snelheid:	6 km/u
Maximaal bereik:	8 mijl (13 km)
Maximaal draagvermogen:	120 kg (265 lb/19 stone)
Maximale helling:	1:10 helling (6 graden)
Draaicirkel links/rechts:	120cm (40")
Maximale stoeprandhoogte::	3 cm (1,2")
Capaciteit voor componenten	
Motor:	2 x 180W, 24VDC
Accu:	10Ah 24VDC lithium-ion
Oplader:	ingang 110-220 VAC, 50/60 Hz, uitgang 29,4 V 2 A
Rem:	Elektromagnetische rem
Aan/uit-knop:	Aan/uit-knop op de joystick
Aantal wielen:	4
Bandentype:	Firm

**exclusief optionele accessoires

Specificatie: Navigator (STPC-A)

Juridische disclaimer:

Alle producten, productspecificaties en gegevens kunnen zonder voorafgaande kennisgeving worden gewijzigd om de betrouwbaarheid, functie, het ontwerp of anderszins te verbeteren. Specificaties kunnen variëren vanwege productietoleranties.

EMC-informatie en verklaring van de fabrikant

De onderstaande informatie met betrekking tot de kabels wordt verstrekt met betrekking tot EMC.

Kabel	Maximale kabellengte, afgeschermd/niet-afgeschermd		Aantal	Kabel-classificatie
AC-voedingskabel	1,5 m	Niet-afgeschermd	1 set	Netstroom
DC-voedingskabel	1,5 m	Niet-afgeschermd	1 set	Wisselstroom

Belangrijke informatie met betrekking tot Elektromagnetische Compatibiliteit (EMC)

Dit medisch elektrisch toestel vereist speciale voorzorgen op het vlak van EMC en moet in gebruik worden genomen volgens de EMC-informatie in de gebruikershandleiding; het toestel is zowel op gebied van immuniteit als van emissies in overeenstemming met deze IEC 60601-1-2:2014-norm. Toch moeten speciale voorzorgsmaatregelen worden genomen:

Het toestel met de volgende ESSENTIËLE PRESTATIES is bestemd voor gebruik in de thuiszorg
 ESSENTIËLE PRESTATIES:

De gemiddelde wielsnelheid van de scooter kan niet meer dan $\pm 20\%$ gewijzigd worden

WAARSCHUWING: Het gebruik van dit toestel naast, op of onder andere toestellen dient worden te vermeden aangezien dit tot een slechte werking kan leiden. Indien dergelijk gebruik toch nodig blijkt, moeten dit toestel en de andere toestellen gemonitord worden zodat u zeker bent van een normale werking.

Het gebruik van andere accessoires, transducers en kabels dan aangegeven of geleverd door de fabrikant van dit toestel kan tot meer elektromagnetische emissies of een lagere elektromagnetische immuniteit van dit toestel leiden met een slechte werking tot gevolg.

WAARSCHUWING: Mobiele RF-communicatieapparatuur (met inbegrip van randapparatuur zoals antennekabels en externe antennes) mag niet dichterbij dan 30 cm (12 inch) bij om het even welk onderdeel van dit product worden gebruikt, met inbegrip van de kabels aangegeven door de fabrikant. Indien dit wel gebeurt, kan dit tot verminderde prestaties van dit toestel leiden.

WAARSCHUWING: indien de plaats van gebruik zich dicht bij (bijv. minder dan 1,5 km van) AM-, FM- of TV-uitzendingantennes bevindt, dient u voor u dit toestel begint te gebruiken, na te gaan of het normaal werkt zodat u zeker bent dat het veilig blijft werken met betrekking tot elektromagnetische storingen tijdens de verwachte nuttige levensduur.

Test	Ingangsspanning	Stroomfrequentie	Opmerking
Geleide STORINGEN (geleide EMISSIES) CISPR 11	AC 100 V AC 240 V	60 Hz 50 Hz	Lader
Storingen door elektromagnetische straling (uitgestraalde EMISSIES) CISPR 11	AC 100 V AC 240 V DC 24 V	60 Hz 50 Hz	Lader Batterij
EMISSIE van harmonische stromen IEC 61000-3-2	AC 230 V	50 Hz	Lader
Spanningswisselingen, spanningsschommelingen en flikker-EMISSIES IEC 61000-3-3	AC 230 V	50 Hz	Lader
ELEKTROSTATISCHE ONTLADING IMMUNITEIT IEC 61000-4-2	AC 230 V DC 24 V	50 Hz	Lader Batterij
Uitgestraald RF elektromagnetisch veld IMMUNITEIT IEC 61000-4-3	AC 230 V DC 24 V	50 Hz	Lader Batterij
IMMUNITEIT voor nabijheidsvelden van draadloze RF communicatieapparatuur IEC 61000-4-3 (voorlopige methode)	AC 230 V DC 24 V	50 Hz	Lader Batterij
Snelle elektrische transiënten/bursts immuniteit- AC-netspanning IEC 61000-4-4	AC 230 V	50 Hz	Lader
Snelle elektrische transiënten/bursts IMMUNITEIT - I/O SIP/SOP-POORTEN IEC 61000-4-4	n.v.t.	n.v.t.	n.v.t.
Overspanning IMMUNITEIT IEC 61000-4-5	AC 230 V	50 Hz	Lader

IMMUNITEIT voor geleide STORINGEN veroorzaakt door RF-velden (immunititeit voor RF STORINGEN) – AC netspanning IEC 61000-4-6	AC 230 V	50 Hz	Lader
IMMUNITEIT voor geleide STORINGEN veroorzaakt door RF-velden (immunititeit VOOR geleide STORINGEN) – SIP/SOP-POORTEN IEC 61000-4-6	AC 230 V	50 Hz	Lader
Magnetische velden netfrequentie IMMUNITEIT IEC 61000-4-8	AC 230 V DC 24 V	50/60 Hz	Lader Batterij
Spanningsdalingen IMMUNITEIT IEC 61000-4-11	AC 100 V AC 240 V	50 Hz 50 Hz	Lader
Korte spanningsonderbrekingen en spanningswisselingen IMMUNITEIT IEC 61000-4-11	AC 100 V AC 240 V	50 Hz 50 Hz	Lader

Tabel 3: Ingangsspanningen- en frequenties tijdens de testen

EMI Conformiteitstabel (Tabel 4)

Verschijnsel	Conformiteit	Elektromagnetische omgeving
RF-emissies	CISPR 11 Groep 1, Klasse B	Thuiszorg
Harmonische vervorming	IEC 61000-3-2 Klasse A	Thuiszorg
Spannings-schommelingen en flikkering	IEC 61000-3-3 conformiteit	Thuiszorg

Tabel 4: Emissi

EMS Conformiteitstabel (Tabel 5-8)

Verschijnsel	EMC basisnorm	Niveaus immuiniteitstest
		Thuiszorg
Elektrostatische ontlading	IEC 61000-4-2	± 2 kV, ± 4 kV, ± 6 kV, ± 8 kV contact ± 2 kV, ± 4 kV, ± 8 kV, ± 15
Uitgestraald RF elektromagnetisch veld	IEC 61000-4-3	20 V/m 26 MHz - 2,7 GHz 80% AM bij 1kHz
Nabijheidsvelden van draadloze RF communicatie-apparatuur	IEC 61000-4-3	Zie tabel 3
Magnetische velden gemeten netfrequentie	IEC 61000-4-8	30 A/m 50 Hz of 60 Hz

Tabel 5: Behuizingspoort

Testfrequenties (MHz)	Band (MHz)	Niveaus immuiniteitstest
		Thuiszorg
385	380 - 390	Pulsmodulatie 18 Hz, 27 V/m
450	430 - 470	Pulsmodulatie 18 Hz, 28 V/m
710	704 - 787	Pulsmodulatie 217 Hz, 9 V/m
745		
780		
810	800 - 960	Pulsmodulatie 18 Hz, 28 V/m
870		
930		
1720	1.700 - 1.990	Pulsmodulatie 217 Hz, 28 V/m
1845		
1970		
2450	2.400 - 2.570	Pulsmodulatie 217 Hz, 28 V/m
5240	5.100 - 5.800	Pulsmodulatie 217 Hz, 9 V/m
5500		
5785		

Tabel 6: Nabijheidsvelden van draadloze RF communicatieapparatuur

Verschijnsel	EMC basisnorm	Niveaus immuniteitstest	
		Thuiszorg	
Snelle elektrische transiënten/bursts	IEC 61000 4 - 4	± 2 kV	100 kHz herhalingsfrequentie
Lijn-tot-lijn overspanningen	IEC 61000 4 - 5	± 0,5 kV, ± 1 kV	
Geleide storingen veroorzaakt door RF-velden	IEC 61000 4 - 6	3 V, 0,15 MHz - 80 MHz	6 V in ISM-banden en amateurradio-banden tussen 0,15 MHz en 80 MHz 80% AM bij 1 kHz
Spanningsdalingen	IEC 610004-11	0% U _T ; 0,5 cyclus bij 0°, 45°, 90°, 135°, 180°, 225°, 270° en 315°	
		0% U _T ; 1 cyclus en 70% U _T ; 25/30 cycli Eenfasig: bij 0°	
Spanningsonderbrekingen	IEC 610004-11	0% U _T ; 250/300 cycli	

Tabel 7: Ingangspoort AC netspanning

Verschijnsel	EMC basisnorm	Niveaus immuniteitstest	
		Thuiszorg	
Geleide storingen veroorzaakt door RF-velden	IEC 61000-4-6	3 V, 0,15 MHz - 80 MHz	6 V in ISM-banden en radioamateur-banden tussen 0,15 MHz en 80 MHz 80% AM bij 1 kHz

Tabel 8: Onderdelenpoort signaal-invoer/uitvoer

Bijlage



SunTech UK Ltd

25 Ormside Way, Holmethrope Industrial Estate, Redhill, Surrey, RH1 2LW

TEL: +44 (0) 2031435168

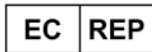

MedPath GmbH



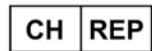







Mies-van-der-Rohe-Strasse 8, 80807 Munich, Germany



ALBO-Healthcare GmbH

Alte Steinhäuserstrasse 19, CH-6330 Cham

Symbolen gebruikt op het etiket:

	European CE Marking		Manufacturer
	Authorized representative in the European community		Medical device
	Serial number		Unique Device Identification
	Date of manufacture		Refer to instruction manual
	Swiss authorised representative		UK Conformity Assessed



(eFOLDi accessoires)
www.efoldi.com/shop



SunTech UK Ltd
25 Ormside Way, Redhill,
Surrey, RH1 2LW, UK

**UK
CA**



MedPath GmbH
Mies-van-der-Rohe-Strasse 8
80807 Munich, Germany

CE



ALBO-Healthcare GmbH
Alte Steinhauserstrasse 19
CH-6330 Cham

Officieel websiteadres: www.efoldi.com
Mailadres van de service: services@efoldi.com
Facebook: www.facebook.com/efoldi.co.uk