



eFOLDi®



# Manual do Usuário eFOLDi

Modelo: Compass



SunTech UK Ltd

**Comprado de:**

---

---

---

**Data da compra:**

---

**Número de série:**

---

**Por favor, veja a imagem mostrando a localização do número de série.**



---

## Conteúdo

<b>1</b>	<b>De nada</b>	<b>2</b>
<b>2</b>	<b>Termos, condições e isenções de responsabilidade</b>	<b>3</b>
<b>3</b>	<b>Visão geral do produto</b>	<b>6</b>
<b>4</b>	<b>Componentes</b>	<b>7</b>
<b>5</b>	<b>Orientação de segurança</b>	<b>8</b>
<b>6</b>	<b>(Un)/Instruções de dobre</b>	<b>13</b>
<b>7</b>	<b>Dirigindo sua scooter</b>	<b>16</b>
<b>8</b>	<b>Bateria e Carregamento</b>	<b>19</b>
<b>9</b>	<b>Verificações e manutenção</b>	<b>23</b>
<b>10</b>	<b>Reforma</b>	<b>24</b>
<b>11</b>	<b>Vigilância Pós-Mercado</b>	<b>25</b>
<b>12</b>	<b>Especificação técnica/declaração EMC</b>	<b>26</b>
<b>13</b>	<b>Apêndice</b>	<b>32</b>

## De nada

Obrigado por escolher um produto eFOLDi como sua solução de mobilidade.

Eu sou Sumi Wang, o fundador da SunTech UK e gostaria de recebê-lo à família de usuários eFOLDi.

A SunTech UK fabrica uma variedade de tecnologias assistivas para ajudá-lo a tirar o máximo da vida. Nossa missão é dar aos nossos clientes liberdade, amizade e diversão com uma variedade de soluções de mobilidade fáceis de usar, convenientes e líderes de mercado.

Seu eFOLDi foi fabricado com os mais altos padrões e qualidade verificada por nossos próprios técnicos de pré-vendas antes da entrega, para fornecer a você um produto que dará muitos anos de liberdade e diversão com serviço confiável.

Por favor, reserve algum tempo para ler o manual do usuário e os documentos fornecidos antes de usar seu eFOLDi pela primeira vez, isso o ajudará a entender o produto e o ajudará a obter o máximo de prazer e segurança de seu(s) novo(s) produto(s) eFOLDi. Você se familiarizará rapidamente com os recursos do seu eFOLDi com um pouco de prática.

A SunTech UK se orgulha de seus produtos de alta qualidade e suporte ao cliente, portanto, lembre-se de registrar seu(s) produto(s) em: <https://efoldi.com/register-warranty>  
Isso nos ajudará a ajudá-lo em caso de quaisquer dificuldades que você possa experimentar no futuro. Tenho certeza de que você achará seu eFOLDi um amigo e companheiro confiável e agradeço por seu costume e sua confiança em nossos produtos.



Sumi Wang

## Termos, condições e isenções de responsabilidade

TOs termos 'nós', 'nós', 'nosso', 'SunTech UK' e 'SunTech UK Ltd' significam SunTech UK Limited, que é uma empresa registrada no Reino Unido, limitada por garantia, registrada na Companies House, número 06906908. O termo 'site' significa o site encontrado on-line em [www.efoldi.com](http://www.efoldi.com). Os termos 'você', 'seu', 'usuário' e 'piloto', significam que a pessoa que usa o eFOLDi não deseja que nenhuma pessoa(s) manuseie o eFOLDi em nome do usuário, se diferente do usuário, incluindo manuseio geral, manutenção, reparos e assim por diante.

### Acordo do comprador

Ao aceitar a entrega deste eFOLDi, você se compromete a não alterar, alterar ou modificar este eFOLDi e/ou quaisquer peças fornecidas com ele ou posteriormente para ele, e/ou tornar inoperáveis ou inseguros, quaisquer protetores, escudos ou outros recursos de segurança deste produto; falhar, recusar ou negligenciar instalar quaisquer kits de retrofit de tempos em tempos, conforme possa ser fornecido pela SunTech UK Ltd para melhorar e/ou preservar o uso seguro deste produto. Você também concorda em aceitar e cumprir/com os termos e condições aqui contidos e como podem ser revisados de tempos em tempos e atualizados em nosso site, sendo imediatamente aplicáveis. Ao usar o eFOLDi e/ou acessórios e/ou componentes fornecidos com/ou para o eFOLDi, o usuário reconhece ter lido e compreendido o(s) uso(s) e limitações do(s) produto(s) sem exceções. Isso não deve atuar como uma renúncia de quaisquer garantias implícitas, que o cliente retenha, conforme previsto por lei.

As garantias serão anuladas e a SunTech UK Ltd não aceitará qualquer responsabilidade, seja ela qual for, em casos de utilização indevida e/ou abuso dos produtos, no todo ou em parte, pelo utilizador e/ou qualquer pessoa não autorizada, o que pode incluir (mas não limitado a); o utilizador não cumprir todos os requisitos e diretrizes legais, onde e/ou como for utilizado ou pretendido ser utilizado, falta de ou manutenção inadequada, manutenção

(além da manutenção de rotina conforme descrita neste manual pelo utilizador) por qualquer pessoa não aprovada para o fazer, reparações não aprovadas, desmontagem não autorizada do veículo e/ou componentes, incluindo (mas não se limitando a) bateria(s) e controladores, modificações ou alterações não aprovadas, falha em garantir que os procedimentos corretos de dobragem e desdobramento são seguidos de forma precisa e completa, danos ou ferimentos qualquer forma causados, falha em aplicar todas as precauções de segurança razoáveis e apropriadas em todos os momentos, uso indevido do veículo e/ou peças e/ou acessórios sendo usados por mais de uma pessoa a qualquer momento, uso em qualquer desporto competitivo, corrida, acrobacias, saltos ou outra atividade semelhante.

Nossa responsabilidade e a responsabilidade de nossos fornecedores, para com você/ou quaisquer terceiros em qualquer circunstância, é limitada ao custo do usuário de produtos qualificados adquiridos. Produtos qualificados como aceitáveis para a devolução, conforme descrito na política de devolução, conforme declarado no site on-line em: [www.efoldi.com/return-policy](http://www.efoldi.com/return-policy).

As informações neste manual do usuário estão sujeitas a alterações sem aviso prévio. Para as últimas atualizações e informações, acesse nosso site on-line em: [www.efoldi.com](http://www.efoldi.com).



## A scooter NÃO deve ser usada por:

Pessoas que não podem:

- Dobre ou desdobre-o usando as duas mãos\*;
- Transfira-se para o assento\* e permaneça em uma posição vertical sentada o tempo todo, sem assistência enquanto o veículo estiver em movimento;
- Coloque e mantenha os pés no Compass;
- Operar todos os controles totalmente e como pretendido;
- Dirige com competência e apropriadamente em todos os momentos e em todas as condições;
- Manter uma consciência apropriada de todas as circunstâncias relevantes para cada viagem e tomar as medidas apropriadas conforme necessário para evitar ferimentos;
- Levante-o no todo ou em parte, conforme necessário, dependendo das necessidades do usuário\*.

\*A menos que acompanhado por uma pessoa suficientemente capaz e competente para realizar essa tarefa.

## Conformidade do produto:

Segurança:	EN12184
EMC:	ISO7176-21
Gestão de riscos:	ISO14971
Os Dispositivos Médicos Europeus:	Diretiva de 2017/745/UE
Classe:	1

## Envio e entrega:

Ao verificar seu pedido de venda ou fatura, certifique-se de que sua entrega esteja completa, pois alguns componentes podem ser embalados individualmente. Se você não receber uma entrega completa, entre em contato conosco imediatamente. Quando ocorrerem danos durante o transporte, seja na embalagem ou no conteúdo, entre em contato com a empresa responsável.

## Visão geral do produto

O eFOLDi Compass é um veículo de transporte interno e externo movido a motor com o uso pretendido para fornecer mobilidade a uma pessoa com deficiência ou a uma pessoa com mobilidade limitada em uma posição sentada. O eFOLDi Compass é uma das scooters de mobilidade mais leves, compactas e dobráveis do mundo.



Modo de Armazenamento



Modo Scooter

### Finalidade do dispositivo:

- Mobilidade significativa a total/deficiência de caminhada/com danos estruturais e/ou funcionais nos membros inferiores (incluindo amputação, consequências de lesões, distúrbios do movimento musculoesquelético/neuro-musculoesquelético).
- Força e função de aperto de braço/mão significativamente limitadas.
- Habilidades suficientes de orientação e coordenação.
- Para permitir a mobilidade em ambientes internos e externos (na vizinhança e realizando tarefas diárias).

## Componentes

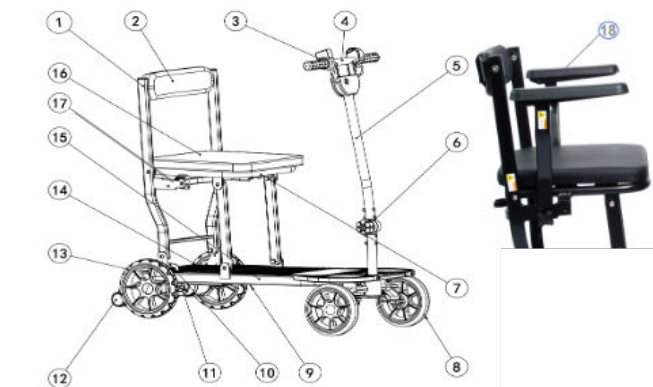

1	Estrutura do encosto
2	Almofada do encosto
3	Acelerador de polegar
4	Guiador
5	Coluna de direção
6	Botão de bloqueio da coluna de direção
7	Estrutura principal do assento
8	Roda dianteira de 7"
9	Unidade de controlo
10	Travão electromagnético
11	Motor
12	Volante anti-tombamento de 2"
13	Roda traseira de 8"
14	Bateria
15	Estrutura principal
16	Almofada do assento
17	Pino de tração *
18	Apoios de braços **

### Nota:

\*O pino de tração pode ser fixado do outro lado da estrutura. As imagens mostradas acima são apenas para fins ilustrativos.

\*\* Os apoios de braços são componentes não padronizados e estão disponíveis para compra separada.

## Orientação de segurança

Não opere sua scooter pela primeira vez sem ler e entender completamente este manual do usuário.



### Instrução de segurança

- Nunca opere a scooter enquanto estiver sob a influência do álcool;
- Nunca use telefones celulares ou transmissores de rádio, como walkie-talkies, enquanto estiver dirigindo sua scooter;
- Certifique-se de que não haja obstáculos atrás de você ao inverter sua scooter;
- Não tente escalar meio-fios maiores que 4 cm, conforme mostrado na especificação;
- Por favor, tente evitar andar sobre superfícies ásperas, lamacentas, lamacentas ou soltas. Seu eFOLDi foi projetado apenas para trilhas suaves e firmes e áreas de pedestres;
- Não remova suas mãos e pernas da scooter ao dirigir;
- Não ande de scooter durante a neve para evitar acidentes;
- Não permita que crianças sem supervisão brinquem perto deste equipamento enquanto as baterias estão carregando;
- Não dirija ou sente-se na scooter quando estiver no modo de roda livre;
- Não faça uma curva acentuada ou uma parada repentina enquanto anda de scooter;
- Nunca tente usar sua scooter além de suas limitações, conforme descrito neste manual;
- Sempre desligue a scooter e o carregador antes de fazer qualquer trabalho ou usar quaisquer ferramentas na scooter.



### Aviso

- É responsabilidade do usuário ler o manual e os documentos fornecidos antes de usar o eFOLDi e seguir todas as recomendações nele contidas, cumprir integralmente todas as leis locais de seus países e localidades e usar o eFOLDi com a devida diligência e consideração por outros usuários da estrada e pedestres;
- Não opere a scooter na estrada. Obedeça a todas as regras locais de tráfego

de pedestres e use a calçada. Esteja ciente de que pode ser difícil para o tráfego vê-lo quando você está sentado na scooter. Aguarde até que seu caminho esteja livre de tráfego e, em seguida, prossiga com extrema cautela;

- O eFOLDi é simples de usar, mas seu mecanismo de dobragem pode causar danos significativos se usado de forma inadequada e manuseado sem o devido cuidado e diligência. Para evitar qualquer risco de ferimentos, certifique-se de que mãos, dedos, joias, roupas e outros objetos não interfiram no mecanismo de dobragem ou nas partes móveis do eFOLDi e estude o manual cuidadosamente antes de começar a operar seu eFOLDi;
- É aconselhável que o usuário se familiarize com o procedimento de dobragem e desdobramento antes de se aventurar lá fora. O usuário também deve garantir que se familiarize com os controles e o manuseio da scooter em uma área segura, longe de obstáculos e outros pedestres ou usuários da estrada;
- eFOLDi Os usuários são aconselhados a usar roupas apropriadas ao usar uma scooter de mobilidade, que deve incluir um capacete aprovado, sapatos ou botas resistentes, luvas apropriadas e roupas de proteção de alta visibilidade como precaução de segurança;
- Carregue totalmente a(s) bateria(s) antes do primeiro uso e siga as diretrizes neste manual e na etiqueta da base da bateria para prolongar a vida útil da sua bateria;
- Seu eFOLDi Compass só deve ser parado em suas rodas traseiras principais e rodas de mala quando estiver em terreno nivelado e estável;
- Para evitar ferimentos a si mesmo ou aos outros, certifique-se sempre de que a energia esteja desligada ao entrar ou sair da scooter;
- Sempre verifique se as rodas motrizes estão engatadas (modo de direção) antes de dirigir. Não desligue a energia quando a scooter ainda estiver avançando. Isso levará a scooter a uma parada extremamente abrupta.
- Existem certas situações, incluindo algumas condições médicas, em que o usuário da scooter precisará praticar a operação da scooter na presença de um atendente treinado. Um atendente treinado pode ser definido como um membro da família ou profissional de cuidados, treinado para auxiliar um usuário de scooter em várias atividades da vida diária;
- Por favor, não se sente em sua scooter enquanto ela estiver em um veículo em movimento, como um carro, ônibus ou trem;
- Mantenha as mãos longe das rodas (pneus) enquanto dirige scooters. Esteja ciente de que roupas soltas podem ficar presas nas rodas motrizes;
- Não suba um gradiente em um ângulo. Sempre dirija em linha reta em um gradiente, pois isso reduz muito o risco de inclinação ou queda. Não suba um gradiente mais íngreme que 6°;
- Sempre reduza sua velocidade e mantenha um centro de gravidade estável ao fazer curvas acentuadas. Não faça curvas acentuadas ao dirigir

- scooters em velocidades mais altas;
- Operar na chuva, neve, sal, névoa e em superfícies geladas ou escorregadias pode ter um efeito adverso no sistema elétrico;
  - Cuidado, o motor pode ficar quente após o uso.
  - Nunca se sente em sua scooter quando ela estiver sendo usada em conexão com qualquer tipo de elevador ou taliaça. Sua scooter não foi projetada com esse uso em mente e qualquer dano ou lesão incorrida por tal uso não é de responsabilidade da SunTech UK Ltd;
  - Sempre certifique-se de que a scooter esteja totalmente dobrada antes de sentar na scooter. Não dobre a scooter até que você tenha saído totalmente da scooter, e o encosto no assento da scooter esteja dobrado;
  - A distância de parada nas encostas pode ser significativamente maior do que em terreno plano;
  - As temperaturas da superfície da scooter podem aumentar quando expostas a fontes externas de calor (por exemplo, luz solar);
  - Sua Scooter eFOLDi NÃO é um brinquedo e não é recomendada para pessoas com menos de 14 anos. Não permita que as crianças brinquem com ou sobre a scooter. O mecanismo de dobra interna pode causar ferimentos nas mãos;
  - Consulte seu médico se estiver tomando medicamentos prescritos ou se tiver certas limitações físicas. Alguns medicamentos e limitações podem prejudicar sua capacidade de operar scooters de maneira segura. Consulte seu médico se estiver tomando algum medicamento que possa afetar sua capacidade de operar sua scooter com segurança;
  - Qualquer veículo pode ser perigoso para seu piloto/motorista e outros usuários da estrada e pedestres.
  - NÃO, por qualquer motivo, coloque as mãos no mainframe da scooter, especialmente na última etapa do processo de dobragem. Isso ocorre porque suas mãos e dedos podem ficar presos nas alavancas e pivôs principais e ferimentos graves podem ser causados;



## Modificação

Sua scooter foi projetada para ser o mais prática possível. No entanto, sob nenhuma circunstância você deve modificar, adicionar, remover ou desativar qualquer parte ou função da sua scooter. Danos pessoais e danos à scooter podem resultar.

- Não modifique sua scooter eFOLDi de forma não autorizada pela eFOLDi;
- Não use acessórios se eles não tiverem sido testados ou aprovados para produtos eFOLDi;
- Conheça a sensação da sua scooter eFOLDi e suas capacidades. É alta-

mente recomendável que você realize uma verificação de segurança antes de cada uso para garantir que seu eFOLDi funcione de forma suave e segura.

## Limitação de peso

- Não exceda a capacidade de peso indicada na seção Especificação. Exceder a capacidade de peso anula sua garantia. O eFOLDi não será responsabilizado por lesões ou danos à propriedade resultantes da falha em observar as limitações de peso;
- Não leve passageiros em scooters. Carregar passageiros em sua scooter pode afetar o centro de gravidade, resultando em uma ponta ou queda.

## Condições ambientais:

- Operation temperature: -25°C to 30°C  
Operation relative humidity: 60 % ± 20 %  
Storage temperature: -25°C -to 50°C  
Storage relative humidity: 60 % ± 20 %
- Some of the parts of the power chair are susceptible to change in temperature. The controller can only operate in temperature that ranges between - 25°C to 50°C.

## Verificação de segurança

- Verifique a pressão correta dos pneus se a sua scooter tiver pneus pneumáticos. Mantenha, mas não exceda a classificação de pressão dos pneus recomendada pelo fabricante indicada nos pneus pneumáticos;
- Verifique todas as conexões elétricas. Certifique-se de que eles estejam seguros e não corroídos;
- Verifique e teste o sistema de freio;
- Verifique com frequência se há fixadores soltos, fixações e outros componentes.

## Ao desdobrar/dobrar seu eFOLDi Compass, certifique-se de:

- Não se apresse ao dobrar ou desdobrar a scooter eFOLDi;
- A scooter está posicionada em um piso ou piso nivelado;
- O interruptor principal está desligado;
- Todos os pinos de trava estão devidamente presos no lugar, conforme indicado nas instruções e mostrado nas ilustrações.

## **DECLARAÇÃO DE AVISO DA EMC**

A interferência de fontes de ondas de rádio, como estações de rádio, estações de TV, rádios bidirecionais ou telefones celulares, pode fazer com que a scooter libere os freios, se mova sozinha ou se mova em direções não intencionais. Também pode danificar permanentemente o sistema de controle de scooter de mobilidade.

A intensidade da energia EM interferente pode ser medida em volts por metro (V/m). Cada scooter de mobilidade pode resistir ao EMI até uma certa intensidade. Isso é chamado de "nível de imunidade EMI". Quanto maior o nível de imunidade IME, maior a proteção contra IME. Atualmente, a scooter eFOLDi tem um nível de imunidade de pelo menos 20V/m, o que fornece proteção útil contra as fontes comuns de EMI.

As fontes de EMI irradiada podem ser amplamente classificadas em três tipos: 1) Transceptores portáteis portáteis. (normalmente com antena montada no dispositivo) 2) Transceptores móveis de médio alcance, como os usados em carros de polícia, caminhões de bombeiros, ambulâncias e táxis. (normalmente com antena montada no veículo) 3) Transmissores e transceptores de longo alcance, como transmissores de transmissão comercial (torres de rádio e antena de transmissão de TV) e rádios amadores (HAM).

Outros tipos de dispositivos portáteis, como telefones sem fio, laptops, rádios AM/FM, aparelhos de TV e pequenos eletrodomésticos, como barbeadores elétricos e secadores de cabelo, geralmente não são prováveis de causar problemas de EMI.

## **Declaração MR Safety**

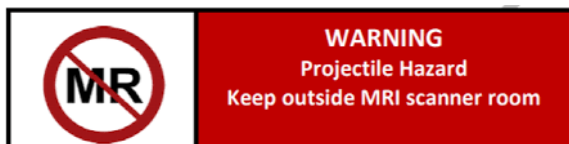

"A scooter eFOLDi Compass é MR Unsafe. O dispositivo apresenta um risco de projétil."

## (Un)/Instruções de dobre

### (Un)/Etapas de dosdobrio: Para o modo de scooter



Estude as instruções e a iluminação da imagem para se familiarizar com os procedimentos de dobragem e opere apenas uma parte móvel ao mesmo tempo.



A



B

**A** Posicione a scooter eFOLDi na horizontal e solte o botão de travamento da haste de direção (6).

**B** Levante a barra de direção (4) e ajuste a coluna de direção (5) para a posição vertical. Certifique-se de que o botão de travamento da haste de direção (6) esteja apertado e preso.



C



D

**C** Pegue a estrutura do encosto (1) e puxe-a completamente para trás até que esteja totalmente estendida.

**D** Verifique o pino de tração (17) para garantir que o pino esteja devidamente preso e travado com a moldura.



Por qualquer motivo, **NÃO** coloque as mãos no mainframe da scooter durante cada processo de dobragem. Isso ocorre porque suas mãos e dedos podem ficar presos nas alavancas e pivôs principais e ferimentos graves podem ser causados.

## Etapas dobráveis: Para o modo de armazenamento



**A** Puxe o pino de tração (17) para fora e dobre a estrutura do encosto (1) em direção à haste de direção.

**B** Empurre o encosto completamente para baixo.



**C** Solte o botão de travamento da haste de direção (6) girando-o no sentido anti-horário. Pressione o guidão para baixo na ranhura de travamento fixa e aperte o botão de travamento novamente para impedi-lo de se mover.



Por qualquer motivo, **NÃO** coloque as mãos no mainframe da scooter durante cada processo de dobragem. Isso ocorre porque suas mãos e dedos podem ficar presos nas alavancas e pivôs principais e ferimentos graves podem ser causados.

## Dirigindo sua scooter



### Verificação de segurança antes do uso

Ao dirigir seu eFOLDi, escolha uma rota com boas condições de estrada. O eFOLDi foi projetado para dirigir em superfícies lisas e uniformes. Estradas ou caminhos pavimentados irregulares, buracos e outros perigos reduzirão a vida de qualquer scooter e sua segurança.

Não dirija em estradas íngremes ou estradas excessivamente arqueadas. A quantidade de carga restante na bateria imediatamente antes de iniciar qualquer inclinação para cima será crucial para a capacidade de escalada. Qualquer desvio das superfícies niveladas/horizontais não deve exceder um gradiente de 1:10 (6 graus). Para qualquer escalada, há muitos fatores que precisam ser considerados: a pressão e a condição dos pneus, a condição da superfície (se molhada, gelada ou escorregadia, e isso inclui cobertura da folha e/ou outros detritos, aconselhamos contra a condução na inclinação), a carga da bateria e o peso do usuário, tudo isso afetará o desempenho.



### Alavanca de bloqueio do travão:

Modo de acionamento: Deve estar na posição para frente e travada para engatar o motor (imagem – abaixo à esquerda).

Modo de desvio de roda livre/motor: Mova a alavanca para fora e para trás para desengatar a trava do freio (imagem – abaixo à direita). Isso desativará o freio e ativará o modo de desvio de roda livre/motor, mas você ainda sentirá alguma resistência. Se o eFOLDi estiver ligado, haverá um som de aviso contínuo do bleeper.

**NÃO desengate a alavanca do freio enquanto estiver em colinas ou terrenos inclinados - você NÃO terá NENHUMA forma de frenagem disponível.**

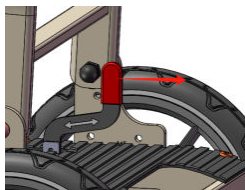

Modo de condução

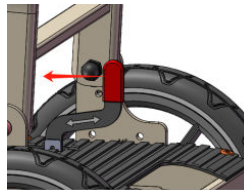

Modo de roda livre

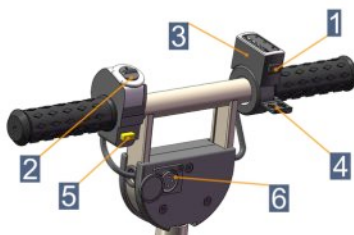

1	Interruptor de energia
2	Drive (D) e interruptor reverso (R)
3	Indicador de nível da bateria
4	Acelerador/alavanca de freio gradual
5	Chifre
6	Porta de carregamento do leme

### Barra de controle

- O interruptor de energia (1) funciona pressionando o botão abaixo do indicador de nível da bateria e o indicador da bateria acenderá.
- O botão Drive and Reverse (2) funciona empurrando o botão para frente na posição D para dirigir, posição R para reverter. **A mudança entre D e R só funciona quando a scooter está parada.**
- O indicador de bateria (3) mostra quanta carga de bateria resta para uso. Quando a bateria estiver totalmente carregada, todas as três luzes acenderão. Quando uma única luz vermelha é exibida, a bateria logo precisará ser carregada.
- Acelerador/alavanca de freio gradual (4) é pressionado, o veículo dirigirá, atingindo uma velocidade máxima de 4 mph/6kmh. O sistema de frenagem funcionará gradualmente, assim que a alavanca for liberada.
- Chifre (5) funciona pressionando o botão amarelo sob o botão de unidade e reverso.
- A porta de carregamento (6) funciona inserindo o carregador para começar a carregar a bateria.

## Operando a scooter:

- Para Iniciar - Pressione o botão liga/desliga (1) para ligar a scooter.
- Choose a gear - Choose the right gear by pushing the Drive/Reverse (2) button up or down to drive or reverse.
- Para dirigir/reverter - Pressione a alavanca do acelerador (4) para dirigir ou inverter.

**Certifique-se de não colocar muita força na coluna de direção e no guidão, o que pode fazer com que ele se dobre e perca a eficiência da direção.**

- Parar - Solte a alavanca do acelerador (4) para parar a scooter.

**Por favor, deixe pelo menos 1,5 metros entre a scooter e os obstáculos em terreno nivelado. A distância de parada em encostas pode ser significativamente maior do que em terreno plano.**

## Volta:

Ao viajar em velocidades superiores a um ritmo de caminhada lento, certifique-se de desacelerar antes de virar.

Nossa Bússola possui um controlador para regular a velocidade de giro da scooter. Quando a scooter gira mais de 13-15 graus para a esquerda ou para a direita, o dispositivo de controle de velocidade de giro entra em ação para reduzir a velocidade da scooter. No entanto, você não deve confiar apenas no controlador, mas ter o devido cuidado e desacelerar ao virar.

## Transporte da sua trotineta

Para transportar a trotineta em segurança, certifique-se primeiro de que está desligada. Dobre a trotineta de acordo com as instruções do fabricante, fixando quaisquer peças soltas. Levante-a utilizando as pegas ou secções do quadro designadas para o efeito, evitando componentes delicados. Coloque-a no veículo com a bateria devidamente fixada. Se necessário, utilize cintas para impedir o movimento durante o transporte.

## Aviso:

O produto não se destina a ser utilizado como assento num veículo motorizado, incluindo transportes públicos. Terá de ocupar um lugar no seu meio de transporte.



## Bateria e Carregamento



TA bateria eFOLDi Compass foi projetada e construída especificamente para o modelo Compass. Esta bateria não deve ser usada para qualquer outra finalidade que não seja a indicada neste manual. Qualquer uso indevido ou desmontagem desta bateria pode danificá-la física e/ou eletricamente, interna e/ou externamente e não será coberto pela garantia.

TA bateria não contém componentes que podem ser reparados ou substituídos pelo usuário.

A bateria eFOLDi Compass é, na verdade, uma bateria, composta por várias células de íons de lítio, mas apenas chamada de 'bateria' para facilitar este manual. Esta bateria é diferente em características e requisitos de carregamento para o tipo bastante comum de ácido de chumbo ou gel de chumbo. Nunca use um carregador do tipo Lead para carregá-lo.



**Para garantir o melhor uso a longo prazo da bateria, observe as seguintes regras de segurança o tempo todo.**

- A base de conexão deve ser manuseada com cuidado para evitar danos.
- Carregue a bateria somente com o carregador aprovado.
- Nunca use um carregador para baterias do tipo chumbo-ácido na bateria eFOLDi.
- Nunca coloque a bateria perto, sobre ou contra qualquer fonte de calor.
- Certifique-se de que nenhuma peça de metal possa tocar (ou 'curtar') terminais, conectores, pinos ou qualquer outro(s) condutor(es) elétrico(s) ou peças condutoras.
- Evite impacto físico excessivo e vibração da bateria.
- Não tente desmontar, dissecar ou deformar a bateria ou o estojo.
- Não mergulhe a bateria em nenhum líquido (incluindo água).

- Mantenha a bateria fora do alcance das crianças.
- Não use carregadores modificados ou danificados.
- Não deixe a bateria carregando por mais de 24 horas.
- Armazene a bateria em uma área fria, seca e bem ventilada.
- da bateria apenas de acordo com as leis e regulamentos locais.
- Descarte a bateria não for usada com frequência, é preferível dar uma carga curta a cada 2-3 meses.
- Nunca armazene a bateria quando estiver significativamente descarregada.
- Não deixe a bateria sem supervisão ao carregar e nunca carregue durante a noite.

## Indicador de nível da bateria:

O indicador de nível da bateria está posicionado no guidão e mostra quanta bateria resta para uso.

## Significado da indicação de luz na bateria:

- **Verde, Laranja and Verde** : A bateria está totalmente carregada.
- **Laranja and Verde** :Um nível médio de bateria está disponível.
- **Verde**: A bateria logo precisará ser carregada.

## Encaixando a bateria no eFOLDi:

A bateria está posicionada na parte de trás do apoio para os pés da scooter eFOLDi. Para tirar e carregar a bateria, você precisa levantar a trava de liberação e ela será desengatada instantaneamente. Repita o processo ao contrário, certificando-se de que a bateria se encaixa no lugar. Para uma remoção eficiente da bateria, certifique-se de que a energia principal esteja desligada.



## Carregador e Carregamento

### Precaução para uso e manuseio do carregador

Use apenas o carregador originalmente fornecido com o seu novo eFOLDi ou carregador de substituição fornecido pela SunTech UK Ltd para uso com o eFOLDi. O uso de um carregador não aprovado invalidará qualquer garantia e pode causar sérios danos à bateria e/ou ao seu eFOLDi. O carregador não deve ser usado com ou para outros dispositivos, pois os danos causados ao carregador e/ou a qualquer outro dispositivo ao fazê-lo não serão cobertos pela nossa garantia.

É altamente recomendável garantir que o carregador seja colocado apenas em superfícies resistentes ao calor e nada que possa contribuir para um incêndio (por exemplo, carpete, tábuas de piso, madeira, laminado ou bancadas de plástico e assim por diante) - o carregador aquecerá durante um ciclo de carregamento normal, assim como a bateria.

Não deixe a bateria carregando por mais de 24 horas, pois isso reduzirá a vida útil e o desempenho da bateria.

Para o benefício de viajantes internacionais, seu carregador eFOLDi aprovado pode ser usado com qualquer fonte de alimentação de tensão de rede de 100 a 240 Volts, com um adaptador de viagem adequado. No entanto, uma fonte de alimentação de tensão mais baixa pode causar tempos de carregamento mais longos.

### Carregue a bateria

Você carrega a bateria de duas maneiras através do carregador:

1. Carregue através da porta de carregamento do leme, ou
2. Após a fácil remoção da bateria, ela pode ser carregada conectando-a à tomada.



**Pare de usar um carregador de bateria danificado imediatamente se o seu carregador tiver os seguintes sinais:**

1. Fios desgastados/expostos
2. Marcas de queimaduras, plástico derretido ou odores incomuns
3. Carregamento intermitente ou superaquecimento
4. Invólucro rachado ou conectores soltos

**Continuar a usar um carregador defeituoso ou danificado pode levar a riscos graves, incluindo:**

1. Incêndio ou Explosão:
2. Choque Elétrico:
3. Danos na bateria.
4. Danos no dispositivo.

## Verificações e manutenção



### Verificações de segurança antes de usar seu eFOLDi.

- Verifique a inflação correta do pneu e mantenha sem exceder a classificação de pressão do ar P.S.I./BAR/kPa indicada se sua scooter tiver pneus pneumáticos.
- Verifique e teste os freios e certifique-se de que todas as partes dos freios estejam funcionando corretamente.
- Verifique a condição de fixação de todas as porcas, parafusos e parafusos para garantir que todas as peças estejam devidamente presas e não estejam faltando ou soltas.
- Verifique todas as conexões elétricas. Certifique-se de que eles estejam apertados e não corroídos.
- Verifique se a bateria está suficientemente carregada.
- Tenha seu eFOLDi reparado regularmente a cada ano.

### Limpeza e manutenção:

A limpeza periódica do seu eFOLDi ajudará a manter sua aparência e prolongará a vida útil do veículo e melhorará o valor de revenda. Peças de metal e plástico podem ser limpas com um pano úmido usando um detergente neutro. Use um pano macio sem fiapos para polir.

#### Vida útil esperada:

O produto tem uma vida útil esperada de 5 a 7 anos em condições normais de uso. A vida útil real pode variar dependendo de fatores como frequência de uso, manutenção e condições ambientais.

#### Cuidado:

Óleo e outros lubrificantes devem NÃO ser usados nos pneus.

## Reforma



- **Reforma para reutilização**

**O produto é adequado para reforma e reutilização.**

**Ações a serem realizadas:**

**Limpeza e desinfecção. Consulte a seção "Verificações e manutenção".**

**Inspeção de acordo com o plano de serviço.**

**Consulte um revendedor autorizado para inspeção, serviço e manutenção antes da reutilização ou entre em contato com o atendimento ao cliente da eFOLDi se o produto foi adquirido diretamente conosco.**

## Vigilância Pós-Mercado

Como parte do nosso compromisso com a segurança e a conformidade dos produtos, realizamos uma vigilância pós-comercialização (PMS) para monitorar o desempenho e a confiabilidade desta cadeira elétrica após a venda.

**Relatando Problemas e Preocupações com a Segurança:** Se você tiver algum problema relacionado ao desempenho, durabilidade, duração da bateria ou segurança, entre em contato conosco imediatamente:

**Linha Direta de Suporte ao Cliente:**

**+44 (0) 20 3143 5168**

**E-mail:**

**service@efoldi.com**

**Site oficial:**

**www.efoldi.com**

**Endereço:**

**25 Ormside Way, Redhill, Surrey, RH1 2LW**

## Especificação técnica/declaração EMC



Material da armação:	Liga de magnésio
Dimensão:	
Tamanho da embalagem (C/L/A):	96x48x43cm (38x19x17")
Tamanho dobrado (C/L/A):	92x43x40cm (36x17x16")
Tamanho desdobrado (C/L/A):	92x43x96cm (36x17x38")
Altura/ângulo do assento:	56cm (22°)/3 graus
Largura/profundidade do assento:	36cm (14°)/36cm (14")
Altura/ângulo do encosto:	27cm (11°)/6 graus
Altura do apoio para os pés:	20cm (8")
Tamanho da roda dianteira:	18cm (7")
Tamanho da roda traseira:	20cm (8")
Distância ao solo:	4cm (1,5")
Peso:	
Peso com bateria:	13kg (29lbs)
Peso sem bateria:	11kg (25lbs)
Desempenho:	
Local de uso:	Pavimento e dentro de casa
Velocidade:	4mph (6kmh)
Capacidade máxima de transporte:	120kg (265lbs/19st)
Inclinação máxima:	1:10 Gradiente (6 graus)
Raio de giro	135cm (53")
Altura máxima do arosilho:	3cm (1,2")
Capacidade de componentes:	
Motor:	120W, 24VDC motor
Bateria:	24VDC, 10Ah Lithium Ion , 240Wh
Carregador:	Entrada 100-240VAC, 50/60Hz, saída 29,4V 2A
Capacidade de carga total:	10 milhas (16km)
Freio:	Eletromagnético
Interruptor principal:	Botão
Luzes:	Não
Número de Rodas:	4

### Especificação - Compass

#### Aviso de Isenção de Responsabilidade Legal:

Todos os produtos, especificações do produto e dados estão sujeitos a alterações sem aviso prévio para melhorar a confiabilidade, função ou design ou de outra forma. As especificações podem variar devido às tolerâncias de fabricação.

## Orientação da EMC e declaração do fabricante

Abaixo são fornecidas informações sobre cabos para referência da EMC.

Cabo	Comprimento máximo do cabo, blindado/não		Número	Cabo classificação
Linha de	1,5 milhões	Sem blindagem	1 Conjunto	Alimentação CA
Linha de	1,5 milhões	Sem blindagem	1 Conjunto	Alimentação DC

## Informações importantes sobre compatibilidade eletromagnética (EMC)

Este equipamento médico elétrico precisa de precauções especiais em relação à EMC e colocado em serviço de acordo com as informações da EMC fornecidas no manual do usuário; O equipamento está em conformidade com esta norma IEC 60601-1-2:2014 para imunidade e emissões. No entanto, devem ser observadas precauções especiais:

O equipamento com o seguinte DESEMPENHO ESSENCIAL destina-se a ser utilizado em ambiente de cuidados de saúde domiciliários.

### DESEMPENHO ESSENCIAL:

A velocidade média da roda da scooter não é capaz de mudar, excedendo  $\pm 20\%$

**AVISO:** O uso deste equipamento adjacente ou empilhado com outros equipamentos deve ser evitado, pois pode resultar em funcionamento inadequado.

Se tal utilização for necessária, este equipamento e os outros equipamentos devem ser observados para verificar se estão a funcionar normalmente.

A utilização de acessórios, transdutores e cabos diferentes dos especificados ou fornecidos pelo fabricante deste equipamento pode resultar num aumento emissões eletromagnéticas ou diminuição da imunidade eletromagnética deste e resultar em funcionamento inadequado.

**AVISO:** O equipamento portátil de comunicações RF (incluindo periféricos como cabos de antena e antenas externas) não deve ser usado mais de 30 cm (12 polegadas) para qualquer parte deste produto, incluindo cabos especificados pelo fabricante. Caso contrário, poderá resultar na degradação do desempenho deste equipamento.

**AVISO: Se o local de utilização estiver próximo (por exemplo, a menos de 1,5 km de) antenas AM, FM ou de transmissão de TV, antes de utilizar este equipamento, deve ser observado para verificar se está a funcionar normalmente para garantir que o equipamento permanece seguro em relação a perturbações eletromagnéticas durante toda a vida útil esperada.**

<b>Teste</b>	<b>Tensão de entrada de</b>	<b>Frequência de alime</b>	<b>Observação</b>
PERTURBAÇÕES Conduzidas (EMISSÕES CONDUZIDAS) CISPR 11	CA 100V CA 240V	60Hz 50Hz	Carregador
Perturbações da radiação eletromagnética (emissões radiadas) CISPR 11	CA 100V AC 240V DC 24V	60Hz 50Hz	Carregador de Bateria
Corrente harmónica EMISSÕES IEC 61000-3-2	CA 230V	50Hz	Carregador
Mudanças de tensão, flutuações de tensão e cintilação EMISSÕES IEC 61000-3-3	CA 230V	50Hz	Carregador
IMUNIDADE A DESCARGAS ELETROSTÁTICAS Norma IEC 61000-4-2	CA 230V DC 24V	50Hz	Carregador de Bateria
RF irradiado eletromagnético campo IMUNIDADE Norma IEC 61000-4-3	CA 230V DC 24V	50Hz	Carregador de Bateria
IMUNIDADE a campos de proximidade de equipamentos de comunicações sem fio RF IEC 61000-4-3 (método provisório)	CA 230V DC 24V	50Hz	Carregador de Bateria
Transiente/explosão elétrica rápida IMUNIDADE – corrente IEC 61000-4-4	CA 230V	50Hz	Carregador
Transiente/explosão elétrica rápida IMUNIDADE – PORTAS SIP/SOP DE E/S Norma IEC 61000-4-4	N/A	N/A	N/A
Imunidade contra surtos IEC 61000-4-5	CA 230V	50Hz	Carregador

IMUNIDADE a DISTURBIOS CONDUZIDOS induzida por campos de RF (a RF DISTURBANCE IMMUNITY) rede elétrica IEC 61000-4-6	CA 230V	50Hz	Carregador
IMUNIDADE a DISTURBIOS CONDUZIDOS induzido por campos de RF (conduzido imunidade contra perturbações) normas CISPR/SOP IEC 61000-4-6	CA 230V	50Hz	Carregador
Frequência de potência magnética campo IMUNIDADE	CA 230V DC 24V	50/60Hz	Carregador de Bateria
Quedas de tensão IMMUNITY IEC 61000-4-11	CA 100V CA 240V	50Hz 50Hz	Carregador
Interrupções curtas de tensão e quedas de tensão IMUNIDADE IEC 61000-4-11	CA 100V CA 240V	50Hz 50Hz	Carregador

**Tabela 3: Tensões e frequências de entrada de potência durante os ensaios**

**Tabela de conformidade do IME (Quadro 4)**

<b>Fenómeno</b>	<b>Conformidade</b>	<b>Ambiente eletromagnético</b>
Emissões de RF	CISPR 11 Grupo 1, Classe B	Ambiente de cuidados de saúde ao domicílio
Distorção harmónica	IEC 61000-3-2 Classe A	Ambiente de cuidados de saúde ao domicílio
Flutuações de tensão e cintilação	Conformidade com norma IEC 61000-3-3	Ambiente de cuidados de saúde ao domicílio

**Tabela 4: Emissões**

**Tabela de conformidade EMS (Tabela 5-8):**

Fenómeno	Padrão básico da EMC	Níveis do teste de
		Ambiente de cuidados de saúde
Descarga eletrostática	Norma IEC 61000-4-2	±2kV, ±4kV, ±6kV, ±8 kV contato ±2kV, ±4kV, ±8kV, ±15kV ar
Campo EM RF irradiado	Norma IEC 61000-4-3	20V/m 26MHz-2.7GHz 80% AM a 1kHz
Campos de proximidade de equipamentos de comunicações sem	Norma IEC 61000-4-3	Consulte a tabela 3
Campos magnéticos de frequência de potência nominal	Norma IEC 61000-4-8	30A/m 50Hz ou 60Hz

**Tabela 5: Porta do compartimento**

Teste frequência (MHz)	Banda (MHz)	Níveis do teste de imunidade
		Ambiente de cuidados de saúde ao domicílio
385	380-390	Modulação de pulso 18Hz, 27V/m
450	430-470	Modulação de pulso 18Hz, 28V/m
710	704-787	Modulação de pulso 217Hz, 9V/m
745		
780		
810		
870	800-960	Modulação de pulso 18Hz, 28V/m
930		
1720		
1845	1700-1990	Modulação de pulso 217Hz, 28V/m
1970		
2450		
5240	5100-5800	Modulação de pulso 217Hz, 9V/m
5500		
5785		

**Tabela 6: Campos de proximidade de equipamentos de comunicações sem fios RF**

Fenómeno	Padrão básico da EMC	Níveis do teste de imunidade
		Ambiente de cuidados de saúde ao
Transientes elétricos rápidos/explosão	IEC 61000-4-4	±2 kV Frequência de repetição de 100kHz
Surtos Line-to-line	IEC 61000-4-5	±0,5 kV, ±1 kV
Perturbações conduzidas induzidas por campos de RF	IEC 61000-4-6	3V, 0,15MHz-80MHz 6V em bandas ISM e bandas de rádio amador entre 0,15MHz e 80MHz 80%AM a 1kHz
Quedas de tensão	IEC 61000-4-11	0% UT; 0,5 ciclo Em 0°, 45°, 90°, 135°, 180°, 225°, 270° e 315°
		0% UT; 1 ciclo, e 70% UT; 25/30 ciclos Monofásico: a 0°
Interrupções de tensão	IEC 61000-4-11	0% UT; 250/300 ciclos

**Tabela 7: Porta de alimentação de entrada c.a.**

Fenómeno	Padrão básico da EMC	Níveis do teste de
		Ambiente de cuidados de saúde
Perturbações conduzidas induzidas por campos de RF	Norma IEC 61000-4-6	3V, 0,15MHz-80MHz 6V em bandas ISM e bandas de rádio amador entre 0,15MHz e 80MHz 80% AM a 1kHz

**Tabela 8: Porta de peças de entrada/saída de sinal**

## Apêndice



SunTech UK Ltd

25 Ormside Way, Holmethorpe Industrial Estate, Redhill, Surrey, RH1 2LW, TEL:  
+44 (0) 2031435168



MedPath GmbH



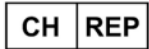







Mies-van-der-Rohe-Strasse 8, 80807 Munich, Germany

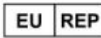

ALBO-Healthcare GmbH

Alte Steinhäuserstrasse 19, CH-6330 Cham

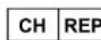
Símbolos usados no rótulo

	European CE Marking		Manufacturer
	Authorized representative in the European community		Medical device
	Serial number		Unique Device Identification
	Date of manufacture		Refer to instruction manual
	Swiss authorised representative		UK Conformity Assessed



(eFOLDi accessories)  
[www.efoldi.com/shop](http://www.efoldi.com/shop)



SunTech UK Ltd  
25 Ormside Way, Redhill,  
Surrey, RH1 2LW, UK

UK  
CA



MedPath GmbH  
Mies-van-der-Rohe-Strasse 8  
80807 Munich, Germany

CE



ALBO-Healthcare GmbH  
Alte Steinhauserstrasse 19  
CH-6330 Cham

Endereço oficial do site: [www.efoldi.com](http://www.efoldi.com)  
E-mail de serviço: [services@efoldi.com](mailto:services@efoldi.com)  
Facebook: [www.facebook.com/efoldi.co.uk](http://www.facebook.com/efoldi.co.uk)